

VYTAUTO DIDŽIOJO  
KARO MUZIEJUS



# MUNDURO SPALVOS

VI–XX a. vidurio lietuvių karinės aprangos  
ir uniformų rekonstrukcijų albumas

# Turinys

5	<input type="checkbox"/>	Pratarmė	
6	<input type="checkbox"/>	Istorinės aprangos ir uniformos rekonstravimo metodologiniai principai	
9	<input type="checkbox"/>	Karo apdarai istorinėje perspektyvoje	
10	<input checked="" type="checkbox"/>	Priešistoriniai laikai	01
14	<input checked="" type="checkbox"/>	Lietuvos Didžiosios Kunigaikštystės laikotarpio karių apranga	02–10
36	<input checked="" type="checkbox"/>	Sukilimų epochos dalyvių pasipriešinimo apranga	11–12
44	<input checked="" type="checkbox"/>	Pirmosios Lietuvos Respublikos kariuomenės uniformos	13–17
56	<input checked="" type="checkbox"/>	Ginkluotas antisovietinis pasipriešinimas: partizanų uniforma	18–19
65	<input type="checkbox"/>	Albumas	
104	<input type="checkbox"/>	Terminų žodynas	
107	<input type="checkbox"/>	Santrauka anglų kalba	
108	<input type="checkbox"/>	Bibliografija	



# Munduro spalvos



VI–XX a. vidurio lietuvių karinės aprangos  
ir uniformų rekonstrukcijų albumas



# Pratarmė

DR. LAIMA BUCEVIČIŪTĖ

Karinė apranga ir uniforma yra ryškus pareigos, tapatybės ir etoso simbolis. Uniformą dėvinčio kario išvaizda yra pati charakteringiausia pasididžiavimo savo valstybe ir karine tarnyba vizualinė išraiška, kuri formuoja valstybės ginkluotųjų pajėgų viešąjį įvaizdį ir kartu liudija pasirengimą ginti savo tėvynę. Uniforma – tai ne tik funkcinė apranga, bet ir istorinės tradicijos bei visuomenės kultūros vertybių atspindys, besireiškiantis nacionalinių simbolių, spalvų, religinių ir kultūrinių ženklų bei atributų integracija į karinės aprangos dizainą.

Bėgant šimtmečiams karinės aprangos mados ir stiliai keitėsi. Technologiniai ir karybos taktikos bei kultūrinių vertybių pokyčiai skatino ieškoti įvaizdžio ir praktiškumo dermės. Daugėjant kariuomenės, sudėtingėjant ekipuotei ir įrangai, karo vadai ėmė suvokti uniformos svarbą: standartizuota apranga stiprino karių vienybę, moralę ir drausmę. Pasiekimai ir pergalės mūšio lauke bei asmeniniai nuopelnai taip pat atsispindėjo uniformų dizaine. Jas imta puošti ir dekoruoti epoletais, medaliais, ženkliais, emblemomis, raišteliais, o specialūs įsiuvai ir kitos detalės reprezentavo karinius laipsnius, kai kurios jų turėjo ir praktinę paskirtį – buvo apsauga nuo kardo kirčių bei kulų.

XVIII–XIX a. karinės uniformos tapo vis labiau standartizuotos. Karys, išlaisvintas iš aptemptos uniformos, buvo judresnis, galėjo geriau manevruoti. XX–XXI a. buvo dedama dar daugiau pastangų, kad uniformos būtų funkcionalios ir patogios. Utilitarinis ir kamufliažinis karinės aprangos standartas tapo visiems įprastas ir savaime suprantamas.

Lietuvos karinės uniformos istorija rezonuoja su visuotine karinės aprangos tendencija, tačiau dėl specifinių istorinės raidos sąlygų jai būdingi išskirtiniai bruožai. Muziejų saugyklose išliko tik viena kita XIX a. uniforma, kiek daugiau turime 1918–1940 m. laikotarpio ir po 1990 m. atkurtos Lietuvos kariuomenės uniformų, o išlikusių Lietuvos Didžiosios Kunigaikštystės (LDK) laikotarpio uniformų neturime iš viso.

Pirmieji Vytauto Didžiojo karo muziejaus (VDKM) bandymai rekonstruoti uniformas fiksuojami 1990 m. Muziejininkai entuziastingai ėmė rinkti ikonografinę medžiagą ir kitus Lietuvos kariuomenės uniformologijos šaltinius. Ypač svarbi buvo kolegų lenkų pagalba ir parama. VDKM darbuotojai stažavosi Lenkijos karo

muziejuje Varšuvoje, Krokuvos nacionaliniame muziejuje, Varšuvos karališkosios pilies, Vokietijos Celės karališkųjų rūmų ekspozicijose ir susipažino su čia saugomais uniformų originalais. Reikšminga buvo ir literatūra su litografijomis bei iš natūros lietomis akvarelėmis<sup>1</sup>, vaizduojančiomis lietuvių karius.

Daug darbo įdėjo muziejininkai Arvydas Pociūnas, Jonas Vaičenonis, Jonas Daujotas. Lietuvos nacionalinio operos ir baleto teatro siuvyklai jie pateikė 1792 m. LDK pėsčiosios artilerijos artileristų, o kiek vėliau ir LDK raitosios gvardijos uniformų rekonstrukcinius pavyzdžius. Pirmosios trys rekonstruotos artileristų uniformos buvo perduotos Kauno karo istorijos klubui prie VDKM. Uniformų rekonstrukcijų pristatymas visuomenei įvyko 1996 m. gegužės 19 d., minint Kariuomenės ir visuomenės dieną Kaune. Tai sukėlė didelį susidomėjimą ir paakino šį projektą tęsti. Taigi buvo rekonstruota 1792 m. LDK antrojo pėstininkų, ketvirtojo pėstininkų regimentų, jėgerių (šaulių) bataliono uniformos. Iš viso buvo pasiūta apie 70 uniformų, dalį jų siuvo drabužių dizainerė, istorinių uniformų rekonstruktorė Daina Rimkevičienė.

Kauno karo istorijos klubas ėmėsi iniciatyvos organizuoti istorinius mūšius, megzti kontaktus su užsienio partneriais. Pažintis su vienu žymiausių lenkų rekonstruktorių Adam'u Jaworski'u atvėrė naujus šios veiklos horizontus. 2000 m. jis kartu su kitais kolegomis rekonstravo Napoleono kariuomenės Septynioliktojo lietuviškojo ulonų pulko poručiko uniformą<sup>2</sup>. Taip pat buvo rekonstruotos 1794, 1812, 1831, 1863 m. sukilimuose dalyvavusių lietuvių karių ir sukilėlių kepurės – kiveriai<sup>3</sup>.

2011 m., atnaujinant ekspozicijas, buvo vėl rekonstruojamos uniformos. Muziejininkai surinko ikonografinę medžiagą, parengė piešinius. Uniformas siuvo D. ir A. Rimkevičių studija. Buvo pasiūtos 1831 m. sukilimo desperato (mirties bataliono) karininko<sup>4</sup>, lietuvių Dvidešimt penktojo pėstininkų pulko kario uniformos,<sup>5</sup> taip pat 1931 m. pavyzdžio Lietuvos karo aviacijos lakūno karininko uniforma.<sup>6</sup> Be kita ko, muziejininkai rekon-

<sup>1</sup> Pavyzdžiui, L. Ratajczyk, J. Teodorczyk. *Wojsko powstania kościuszkowskiego*, Warszawa, 1987.

<sup>2</sup> VDKM, *Istorinių daiktų rinkinys*, Eu 7148/1–2.

<sup>3</sup> Ten pat, Eu 7702–7710.

<sup>4</sup> Ten pat, Eu 8410/1–4.

<sup>5</sup> Ten pat, Eu 8410/1–3.

<sup>6</sup> Ten pat, Eu 8460/1–4.

travo ir 1794 m. LDK tautinės kavalerijos I Kauno brigados draugo<sup>7</sup> ir 1794 m. Vilniaus tautinės gvardijos kario uniformas<sup>8</sup>. Jas siuvo ir atskiras ekipuotės detales gamino kostiumų rekonstruktorius Ramūnas Skvireckas.

Šiame albume pristatomas VDKM projektas „Lietuvos karių istorinių uniformų rekonstrukcijos“ buvo inicijuotas 2017 m., minint Lietuvos kariuomenės atkūrimo 100-metį. Pagrindinis projekto tikslas – rekonstruoti skirtingų istorinių laikotarpių karinę aprangą, kurią dėvėjo lietuvių kariai. Atrinkti reprezentatyvūs karių kostiumai buvo atkurti remiantis archeologine, ikonografinė medžiaga, rašytiniais šaltiniais ir fotodokumentika.

Lietuvoje iki šiol nebuvo parengta nė vienos ekspozicijos, kurioje nuosekliai ir kompleksiskai atsispindėtų Lietuvos karinės aprangos istorija nuo priešistorinių laikų iki laisvės kovų ir pokario rezistencijos. Projekto metu iš viso buvo rekonstruota 19 uniformų ir parengti aiškinamieji tekstai. Albume pateikiamos kiekvienos uniformos ir jos detalių bei fragmentų fonuotaukos. Skaitytojas susipažins su priešistorinių laikų baltų kario apranga, LDK pėstininkijos ir kavalerijos uniformomis, taip pat sužinos, kaip rengėsi XIX a. sukilimų dalyviai, kaip keitėsi Pirmosios Lietuvos Respublikos karių uniformos bei kokia buvo pasipriešinimo ir rezistencijos laikotarpio partizanų apranga.

Projekto rezultatas – skirtingų sričių specialistų bendrų pastangų vaisius. VDKM muziejininkai Darius Zubrickas, Deividas Bankus, Benas Turskis, Povilas Barškaitis ir Greta Mazurkevičienė atliko detalią istorinės medžiagos analizę, smulkiai aprašė fragmentus. Visa surinkta informacija buvo perduota rekonstruktoriams, kurių laukė užduotis atkurti karinę aprangą ir uniformas fiziškai: surasti tinkamus audinius, pasirūpinti furnitūra, detalėmis, siūlais ir jas pasiūti. Projekte dirbė VDKM istorikai reiškia padėkas kostiumų rekonstruktoriams: Eglei Kukytei, Dainai Rimkevičienei, Ramūnui Skvireckui, Arūnui Bugvilioniui, Adam'ui Ledwon'ui ir Adam'ui Krawczyk'ui, taip pat Lietuvos nacionaliniam muziejui už galimybę pasinaudoti archeoliniais radiniais ir kita tyrimų medžiaga.

<sup>7</sup> Ten pat, Eu 8462/1–5.

<sup>8</sup> Ten pat, Eu 8469/1–5.

<sup>9</sup> G. Dusevičiūtė-Neimontienė, Postmodernus istorinės rekonstrukcijos judėjimas Lietuvoje, *Res Humanitariae*, 2019, Nr. 26, p. 92–109.

<sup>10</sup> T. Matuszak, Rekonstrukcja historyczna – badania oraz promocja dziejów region, *Opinie i analizy*, 2022, Nr. 58, s. 1–9.

<sup>11</sup> J. A. Daszyska, *Rekonstrukcja historyczna: wybrane refleksje własne*, Łódź, Wydawnictwo Uniwersytetu Łódzkiego, 2021. Recenzija: Marcin Danielewski, Rekonstrukcja historyczna czy odtwórstwo historyczne? Uwagi na marginesie książki Jolanty Aliny Daszyskiej, *Kwartalnik historii kultury materialnej*, 2022, (70) 3, s. 347–358.

<sup>12</sup> G. Lewandowski, Rekonstrukcja historyczna jako zjawisko kulturowe, *Officina Historiae*, 2022, Nr. 5, s. 119–134.

<sup>13</sup> S. Markowski, Rekonstrukcja historyczna w wychowaniu młodzieży, *Zeszyty naukowe wsowl*, 2009, 1 (151), s. 6–81.

<sup>14</sup> Kathleen J. Bragdon, *Ethnographic overview and assessment Cedar Creek and Belle Grove National Historical Park*, Boston, Northeast Region Ethnography Program National Park Service, 2009.

## Istorinės aprangos ir uniformos rekonstravimo metodologiniai principai

DR. LAIMA BUCEVIČIŪTĖ

Istorinės aprangos ir uniformų fizinis atkūrimas reikalauja specifinių žinių ir metodų. Specialių istorinės aprangos rekonstravimo tyrimų nėra, jaučiamas metodologinių tekstų apie karinės aprangos, ekipuotės ir ginkluotės rekonstrukciją trūkumas. Tenka šį klausimą spręsti remiantis platesnio pobūdžio tyrimais, skirtais istorinių rekonstrukcijų ir inscenizacijų temai, bei kitų valstybių istorijos tyrėjų patirtimi<sup>9</sup>.

Istorinio įvykio ar proceso atkūrimas yra kompleksinis reiškinys, apimantis ne tik istorinio vyksmo faktografinį pagrindimą, bet ir vizualinės autentikos paieškas. Apranga ir kostiumai yra ypač svarbūs, todėl muziejininkai rekonstruktoriai neišvengiamai jiems skiria daug dėmesio. Istorinę rekonstrukciją pirmieji aktualizavo etnologai ir sociologai. Akademiniam lauke dirbantys istorikai ilgą laiką istoriją ir jos rekonstravimą laikė mažai susijusiais reiškiniais, vyravo įsitikinimas, kad teisingas istorijos reprezentavimo kelias yra prakalbinti rašytiniai šaltiniai ir iš šio dialogo gimę tekstai. Šiandien istorikų ir istorijos rekonstruktorių pasauliai neįtikėtinai suartėjo, jų bendradarbiavimas profesionalizuoja patį reiškinį, dalis istorikų profesionalų noriai jungiasi prie rekonstruktorių klubų ir bendromis pastangomis siekia kokybiškų rezultatų. Istorinė rekonstrukcija įgijo akademinio tyrimo pamatus, nepamirštant ir edukacijos svarbos. Galima minėti Tomasz'o Matuszak'o<sup>10</sup>, Jolantos A. Daszysk'os<sup>11</sup>, Grzegorz'o Lewandowski'o<sup>12</sup>, Szymon'o Markowski'o<sup>13</sup> ir kitų autorių tyrimus<sup>14</sup>, kuriuose skleidžiasi istorinės rekonstrukcijos reiškinio daugiasluksniškumas, randama reikšmingų metodologinių patarimų.

Į šį albumą sudėtos reprezentatyvios Lietuvos istorinių laikotarpių karinės aprangos ir uniformų nuotraukos. Skaitytojui pateikiamas rezultatas neatspindi visų rekonstravimo veiksmų, kurie buvo būtini, norint priartėti prie autentikos. Taigi, rekonstravimo darbas vyko keliais etapais. Pirmiausia buvo surinkta ir išanalizuota istorinė medžiaga. Atrinkti lietuvių karių dėvėtų drabužių ir uniformų pavyzdžiai chronologiškai aprėpia labai ilgą laiko tarpą: nuo V–VI a. baltų iki XX a. vidurio Laisvės kovų laikotarpio partizanų. Galimybės surasti reprezentatyvius ir informatyvius istorinius šaltinius nebuvo lygiavertės.

Antai Taurapilio „kunigaikščio“ apranga rekonstruota remiantis XX a. 8 dešimtmečio Taurapilio pilkapių archeologinių tyrimų medžiaga ir radiniais, kurie dabar saugomi Lietuvos nacionaliniame muziejuje ir pagal kuriuos buvo atkurtas V–VI a. baltų karinės aprangos pavyzdys.

Rekonstruojant LDK karinę aprangą ir uniformas svarbūs buvo rašytiniai ir vaizdiniai šaltiniai. Pavyzdžiui, XV a. kario apranga atkurta remiantis išlikusiais Lietuvos didžiųjų kunigaikščių Kęstučio, Jogailos, Vytauto Didžiojo antspaudais, Marienverderio pilies vartų freskomis, taip pat kitų istorikų panašaus laikotarpio ir regiono tyrinėjimais. Vertinant panašaus laikotarpio užsienio šalių, su kuriomis Lietuva buvo susijusi kultūriniais, ekonominiais ir kariniais saitais, medžiaga, išryškėjo uniformos prototipo kontūrai, pagal kurį, naudojant lyginamąjį metodą, buvo atkurtos trūkstamos ar mažiau informatyvios vėlesnio LDK laikotarpio uniformos ar jos ekipuotės dalys.

XVIII a. Abiejų Tautų Respublikos (ATR) laikotarpio karių uniformos rekonstruotos remiantis įvairiais kariuomenės statutais ir įsakymais, kurie apibrėžė uniformų dėvėjimo tvarką ir pokyčius. Ypač vertingi lenkų istorikų Konstantyn'o Gorski'o<sup>15</sup> ir Bronisław'o Gembarzewski'o<sup>16</sup> darbai: aprašytos XVIII a. uniformos, jų sudėtinės dalys, dėvėjimo tvarka, pokyčiai ir kiti svarbūs aspektai. Neabejotinai daug atsakymų pavyko sužinoti ištyrus ikonografinę medžiagą: Lenkijos muziejuose saugojamus pavyzdžius, įvairius paveikslus, litografijas, graviūras. Audinių spalvos ir raštai atkurti analizuojant importuojamų prekių sąrašus, kuriuos sudarydavo muitinėse, bei bažnytinių drabužių raštus, paprastai atspindinčius konkretaus meto tekstūras; tikėtina, kad panašaus stiliaus raštai atspindėjo ir bajorų dėvimų uniformų audiniuose.

Sukilimų epochos dalyvių pasipriešinimo drabužiai atkurti remiantis lenkų ir rusų istorikų įdirbiu, piešiniais, išlikusiomis fotografijomis, prisiminimais bei jau minėto Bronisław'o Gembarzewski'o veikalu.

XX a. Pirmosios Lietuvos Respublikos kariuomenės uniformų atkūrimą palengvino išlikę Krašto apsaugos ministerijos įsakymai kariuomenei, kuriuose išsamiai aprašytos ir nupieštos uniformos, pateikti lekalai. Pravarti buvo ir ikonografinė medžiaga, Lietuvos muziejuose saugomų uniformų pavyzdžiai. Išlikęs gausus tarpukario Lietuvos kariuomenės fotodokumentikos masyvas buvo nepaprastai vertingas, atkuriant uniformas ir jų detales.

Fotodokumentika buvo ypač aktuali rekonstruojant ir Laisvės kovotojų – partizano ir partizanės – aprangą

bei ekipuotę. Svarbūs Laisvės kovų dalyvių prisiminimai, partizanų dokumentai bei pokalbiai su liudininkais – partizanais, ryšininkais bei tais, kurie siuvo uniformas partizanams ir galėjo pasidalinti savo autentiška patirtimi. Aktualūs ir jau minėti Krašto apsaugos ministerijos įsakymai kariuomenei, nes dalis partizanų dėvėjo Lietuvos kariuomenės uniformas.

Taigi, atlikus detalią archeologinių, ikonografinių, rašytinių šaltinių ir fotodokumentikos analizę, išryškėjo Lietuvos valstybės raidos laikotarpių karinės aprangos ir uniformų vaizdas, dizaino ir stiliaus variacijos, audinių tekstūros ir spalvos, detalės. Surinkta ir susisteminta medžiaga buvo perduota specialistams, kurie ėmėsi sudėtingo, kruopštaus, laiko ir pinigų pareikalavusio darbo – pasiūti kostiumus, kuriuos dėvėjo Lietuvos kariai, ilgus amžius gynę valstybės laisvę nuo priešo.

Galutiniame projekto etape buvo ruošiami karinės aprangos ir uniformų detalių eskizai bei formuojamas kokybiškų ir patrauklių nuotraukų albumas. Eskizus piešė VDKM muziejininkas Benas Turskis. Sprendimas eskizuoti atskirus fragmentus nėra atsitiktinis, tai galimybė skaitytojui ne tik susipažinti su karinio kostiumo vizualine visuma, bet ir atkreipti dėmesį į smulkias detales: jų savybes, kontūrus, specifiką. Ypatingai daug dėmesio buvo skirta nuotraukoms. Rekonstruotas uniformas fotografavo Benas Turskis ir VDKM multimedijos programų kūrėjas Adomas Norvydas. Tinkamai pasirinkti kadruotes, skirti dėmesio detalėms, ginkluotei ir ekipuotei, profesionaliai retušuoti ir kitiems fotovirtuvės darbams nudirbti reikėjo daug atidos ir laiko.

Karinės aprangos ir uniformų rekonstrukcijų albumas – tai pažintis su vienu iš Lietuvos karybos istorijos segmentų – karių apranga. Juos dėvėdami Lietuvos kariai jautė išskirtinę pareigą saugoti ir ginti valstybę, didžiavosi savo karine priederme. Tai galimybė patirti estetišką vizualią kelionę, pažinti Lietuvos karių kasdienybę ir kaip keitėsi bei evoliucionavo jų apranga, kokią įtaką šiems procesams turėjo valstybės raida, karybos ir ginkluotės pokyčiai.

□

<sup>15</sup> K. Gorski, *Historia piechoty polskiej*, Kraków, Spółka wydawnicza Polska, 1893.

<sup>16</sup> B. Gembarzewski, *Żołnierz polski. Ubiór, uzbrojenie i oporządzenie od wieku XI do roku 1960*, t. 1 wieki XI–XVII, Warszawa, 1960.





# Karo apdarai istorinėje perspektyvoje



# Priešistoriniai laikai

Baltų kultūrinis arealas baigė formuotis ankstyvajame geležies amžiuje (V a. pr. Kr.– I a. ). Šiuo laikotarpiu baltai pradėjo kurti bendruomenines gyvenvietes. Senajame geležies amžiuje (I–IV a.) visoje baltų gyventoje teritorijoje randama daug geležies dirbinių – įrankių ir ginklų. Geležies gavyba iš vietinių pelkių rūdos jau buvo gana paplitęs reiškinys, o tai skatino vystytis kalvystę. Šio periodo geležiniai ginklai kur kas tobulesni. Radiniai liudija, kad baltai kaudamiesi jau naudojo ietigalius, kovos peilius, galbūt ir pirmuosius kalavijus bei antskydžius. Tikėtina, kad raitelio ir žirgo aprangą papildė žąslai, kamanų apkaustai ir pentinai. Viduriniame geležies amžiuje (V–IX a.) stipriai keitėsi baltų visuomeninė raida, o tai turėjo įtakos ir karybai. Buvo gaminama dar daugiau įvairių geležinių įrankių ir ginklų. Vėlyvajame geležies amžiuje (X–XII a.) jau susiklostė atskiros amatų grupės: kalvių, juvelyrų, puodžių, kailiadirbių ir kt. Pradėtos taikyti gerokai sudėtingesnės kalvystės technologijos. Tai padėjo išstbulinti to meto ginklus (pvz., kalavijus, plačiaasmenius kovos kirvius ir kt.) bei darbo įrankius.

III–XII a. kapuose randamos gausios įkapės atskleidžia kovingą baltų charakterį ir yra pagrindinis informacijos šaltinis, kuris leidžia rekonstruoti kario aprangą ir ginkluotę. Rašytiniai šaltiniai čia gelbsti mažai. Antai Vokiečių ordino ir Livonijos kronikose randame nemažai

informacijos apie XII–XIII a. karinius antpuolius ir reidus į Lietuvos žemes, tačiau nėra detalizuojama to meto kario išvaizda. Minimi ginklai irgi apibūdinami gana abstrakčiai, todėl belieka kliautis archeologija.

Taigi kasinėjimų metu randami kalavijai, kovos kirviai ir peiliai greičiausiai atlikdavo pagalbinę funkciją, kai karys prarasdavo skydą. Karo kirviai buvo įvairių formų: įmaunami, barzdiniai, plačiaasmeniai, su trumpais ar ilgais kotais. Kovos peilis buvo naudojamas ir kaip ginklas, ir buityje. Skydas galėjo būti apvalus ar ovalus su mediniu ar metaliniu antskydžiu – umbu. Rasti kalavijai dažnai buvo pažeisti – sulankstyti ar sulaužyti. Tai nėra tik baltiška tradicija. Šis paprotys su tam tikromis variacijomis buvo praktikuojamas ir germanų bei slavų<sup>17</sup>. Surasti kalavijai dabartinės Švedijos, Lenkijos, Lietuvos, Latvijos, Baltarusijos, Rusijos, Ukrainos teritorijos kapinyuose leidžia manyti, kad didžioji dalis kalavijų buvo sulaužomi atliekant ceremoniją. Dažniausiai tai į tris dalis sulenktas ar sulaužytas ginklas. Greičiausiai ir ilgosios ietys buvo laužomos, tačiau jų mediniai kotai neišliko, todėl sunku pasakyti. Dominuoja kelios tyrėjų išvados: viena – tai apsauga nuo kapų plėšikų, nes niekam juk nereikia sugadinto ginklo, kita – ginklai buvo laužomi pagerbiant kario kelionę į kitą pasaulį: anapusybėje ginklo jam jau nebereikėsia.



<sup>17</sup> A. Čivilytė, *Sulaužytas kalavijas: tarp karybos ir ritualo, Kultūros paminklai*, Vilnius, 2004, Nr. 11, p. 96–97.

## Baltų kario apranga: Taurapilio „kunigaikščio“ atvejis

Archeologinių tyrinėjimų metu rasti artefaktai praturtina žinias apie priešistorinių laikų visuomenės gyvenimą, kasdienybę, plėtotus kultūrinius, prekybinius kontaktus, atskleidžia ginkluotės pobūdį bei karybos papročių įvairovę. Lietuvos priešistorinis periodas gana neblogai atskleistas archeologų darbuose.

Daugiausia archeologinių radinių, susijusių su apranga, jos detalėmis ir papuošalais, randama tyrinė-

jant laidojimo vietas. Tačiau turimi duomenys neleidžia tiksliai atsakyti, koks buvo kostiumas ir kaip jį suvokė to meto žmogus. Lietuvoje nėra išlikęs nė vienas visas ankstyvųjų viduramžių drabužių kompleksas. Tam įtakos turi dirvožemio savybės, dėl kurių organinės medžiagos (pvz., tekstilė, oda) dažniausiai visiškai suyra arba išlieka tik labai prastos būklės ir fragmentuotos. Todėl bet koks bandymas kompleksiskai atkurti priešistorinio laikotar-

pio baltų kario aprangą yra interpretacijų rezultatas.

VI–XII a. kariai dažniausiai dėvėjo odinius ir kailinius drabužius, tačiau galima rasti ir vilnionių ar lininių drabužių detalių. Vėliau, intensyvėjant prekybai, per dabartinę Lietuvos teritoriją keliavo medvilnė, šilkas ir kiti audiniai. Tad kariai galėjo dėvėti vilnionius, odinius, medvilninius, o per šventes galbūt ir šilkinus drabužius. Žinoma, drabužiai turėjo būti patvarūs ir patogūs, leisti patogiai sėdėti balne, laisvai joti, bėgti, kovoti, nevaržyti rankų. Odiniai drabužiai galbūt susilpnindavo kalavijo ar kovos kirvio smūgį bei saugojo nuo strėlių.

Populiariausias viršutinis drabužis buvo tunika, kuris greičiausiai atkeliavo į Lietuvą iš Vakarų kraštų. Tunikos pavadinimas kilęs iš lotynų kalbos žodžio *tunica* (palaidinė, apatinis romėnų drabužis), kuris,

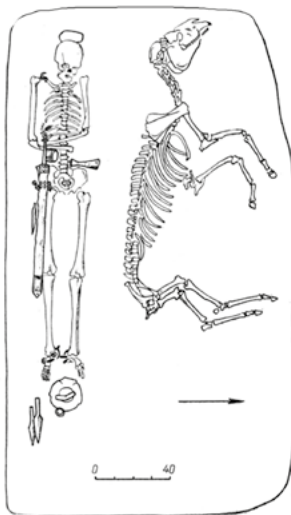

1 pav. Taurapilio „kunigaikščio“ kapo eksplikacija

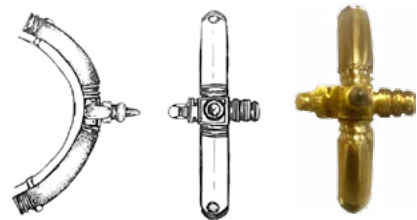

2 pav. Raitelio pentinų dalies rekonstrukcija

3 pav. „Kunigaikščio“ kape rasto kalavijo makščių spalvoto metalo apkaustai su dviem atkurtomis detalėmis

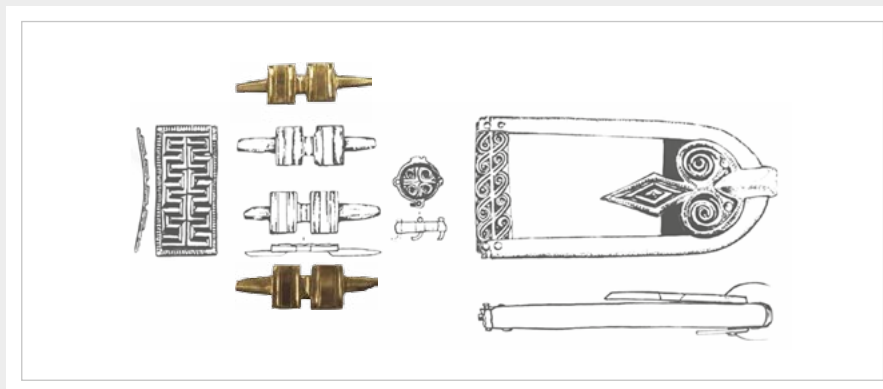

4 pav. Rekonstruotos Taurapilio „kunigaikščio“ aprangos eskizai

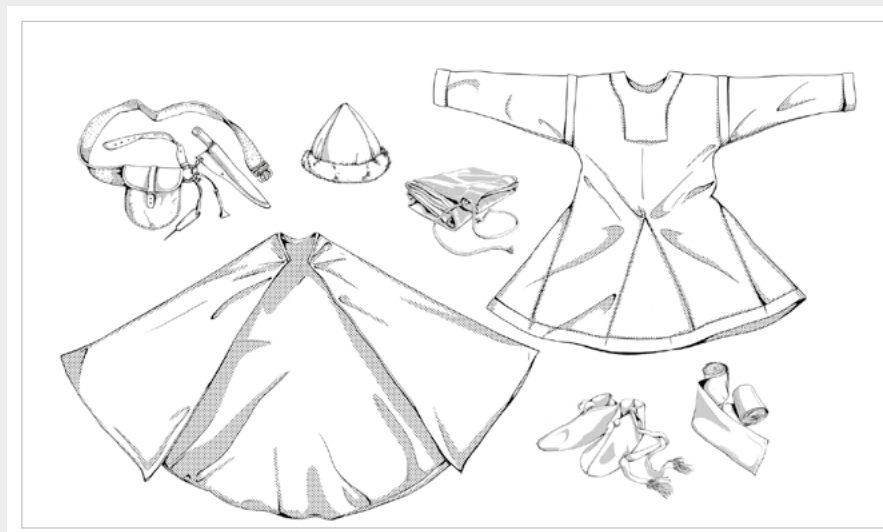

savo ruožtu, atėjo iš septynių kalbų grupės žodžio *kittan*. Tunika Lietuvoje buvo dėvima iki XVI a., kol ją galiausiai išstūmė žiponas.

Kelnės – vilnonės, su raišteliais, suveržiamais ties juosmeniu. Odiniai batai, greičiausiai su autais, suveržiami odiniais raišteliais. Baltiniai – lininiai ar medvilniniai, o šaltuoju metų laiku kariai tikriausiai dėvėjo kailinius ar odinius viršutinius drabužius. Galvas dengdavo kailinėmis bei odinėmis kepurėmis. Deja, nėra duomenų, ar pilių įgulos ir kunigaikščio kariauna vilkėdavo vienodos spalvos tunikomis ir kelnėmis.

Taurapilio „kunigaikščio“ aprangos rekonstrukcija pasirinkta neatsitiktinai. Šis atvejis reprezentuoja V–VI a. baltų karybę. Žodžių junginys „Taurapilio „kunigaikštis“ pasiskolintas iš 1981 m. archeologo Adolfo Tautavičiaus parengto straipsnio „Taurapilio „kunigaikščio“ kapas“<sup>18</sup>.

Kaip žinia, minimas archeologas XX a. 8 dešimtmetyje tyrinėjo Taurapilio pilkapius. Rekonstruota apranga liudija karį avėjus odinius batus ir autus (juostinius), dėvėjus vilnones kelnes, tuniką ir apsiaustą. Drabužiai buvo atkurti remiantis panašaus laikotarpio ir regiono tyrinėjimais, nes kapavietėse, deja, pavyzdžių su audinių liekanomis neišliko. Spalvų koloritas taip pat tik spėtinas. Tikėtina, kad vyravo mėlynos, žališos, raudonos spalvos viršutiniai drabužiai, apatiniai marškiniai – baltos ar pilkos spalvos.

Ginklai ir įvairūs daiktai taip pat atkurti pagal minimo kapo radinius. Pagal archeologų išvadas, vienintelis kalavijas buvo nukaltas ne Lietuvoje, visi kiti ginklai pagaminti dabartinėje Lietuvos teritorijoje. Remiantis rastais įkapių artefaktais sunku vertinti baltų karių aprangos vientisumą, kaip laikui bėgant ji keitėsi, tačiau akivaizdu, kad ginkluotė – kalavijas, skydas, kovos kirvis, šalmas, ietis – ilgiau nei kelis šimtus metų buvo gaminami pagal tas pačias formas<sup>19</sup>.

<sup>18</sup> A. Tautavičius, Taurapilio „kunigaikščio“ kapas, *Lietuvos archeologija*, Vilnius, Mokslas, 1981, t. 2, p. 18–43.

<sup>19</sup> „Taurapilio kasinėjimų radinių aprašų“ kortelės, Lietuvos nacionalinis muziejus.

---

# Lietuvos Didžiosios Kunigaikštystės laikotarpio karių apranga

Jau Viduramžiais LDK ir Lenkijos Karalystę artimai siejo drabužių mados. Lenkijos Karalystė, siekdama pabrėžti savo ryšį su istorine Sarmatija, išlaikė Rytų Europai būdingą stiliaus tendenciją. Dėl artimų dinastinių, socialinių ir ekonominių ryšių su Lenkija LDK perėmė ir madą, kuri buvo grįsta vengriškuoju modeliu<sup>20</sup>. Vakarų Europos istorikų akimis, Lenkijos ir Lietuvos nacionalinis drabužis buvo stipriai modifikuota vengriškojo versija. Šis dizainas buvo plačiai žinomas ir pripažįstamas Italijoje ir Vokietijoje. Pagrindiniais ir svarbiausiais tautiniais abiejų valstybių drabužiais tapo žiponas (lenk. *żupan*), kontušas (lenk. *kontusz*), delija (lenk. *delia*) ir ferezija (lenk. *ferezja*).

XVI a. Lietuvos ir Lenkijos drabužių formoms, spalvoms ir ornamentams didelę įtaką darė dar nuo Viduramžių užsimezgęs prekybinis ryšys su Bizantijos imperija (Konstantinopoliu) ir Persija. Europiečių akimis, ATR aprangos mados buvo per daug egzotiškos ir neskoningos.

Per Konstantinopolį į Rytų Europą atėjo tunikos, kaip viršutinio drabužio, tradicija, kuri rodė socialinę padėtį visuomenėje. Šaltuoju sezonu buvo dėvimi ir kailiniai (lenk. *szuba*). Tekstilės paruošimo ir apdirbimo pavyzdžiais tapo iš Persijos kaip diplomatinės dovanos gauti prabangūs šilkiniai drabužiai (turk. *kaftan*), puošti didelėmis sidabro arba aukso sagomis. Į šilką dažniausiai būdavo įaudžiami aukso ir sidabro siūlai, dominavo detalūs gėlių ir gyvūnų ornamentai. Audiniai buvo dažomi ryškiausiais turimais dažais. Populiariausiais ir brangiausiais laikyti *kirmist* persiški dažai. Dažų pavadinimas kildinamas iš mažyčio medžiuose besiveisiančio vabalo (lot. *Kermes vermilio*), kurį išdžiovinus ir susmulkinus buvo išgaunama sodri raudona spalva<sup>21</sup>. Dėl šių audinio apdirbimo technikų žinoma, jog ATR dominavo rytietiško stiliaus prekės, kurias dažniausiai atgabendavo armėnų pirkliai. ATR kariuomenėje dominavo audiniai iš Azijos, kailiai iš Rusijos, karių švarkai buvo gaunami iš totorių, odinės aprangos dalys, pavyzdžiui, batai, pirštinės ar švarkai – iš Švedijos.

Nuo XVI a. žiponas buvo plačiausiai Lietuvoje ir Lenkijoje naudotas bajoriškas vyriškas drabužis. Žiemą buvo dėvimi vilnos, o vasarą – lino žiponai. Į apačią plėtėjantis, visą kūną dengiantis viršutinis drabužis tvirtai apglėbė liemenį, turėjo aukštą apykaklę, puoštą didelė-

mis sagomis ir aukso siūlais pintomis kilpomis. Rankovės ties žastikauliais buvo labai išplatintos, o ties dilbiais ir riešais – staigiai siaurėjančios. Dekoratyvūs rankogaliai („šuns ausys“) kyšodavo virš išorinės plaštakos dalies, dažniausiai nešioti atversti, kad būtų galima pademonstruoti drabužio pamušalą bei apsaugoti riešus nuo karvašų nutrynimų. Karinių žygių metu buvo nešiojami stori, pigesnio dvigubo audinio žiponai, kurie apsaugojo nuo kirasų ar žiedmarškių nutrynimų. Populiariausia žipono spalva buvo raudona, o audinys – šilkas. Laikui bėgant kito žipono ilgis bei kokybė, anksčiau nešioti ilgi žiponai gerokai sutrumpėjo, o šilką pakeitė įvairūs šilko ir medvilnės mišiniai. To priežastis – kontušas, nuo XVII a. pagrindinis nacionalinis drabužis.

Jo atitikmenų nesunkiai rasime Persijoje. Kaip ir žiponas, taip ir kontušas priglusdavo prie liemens, labai išplatėdavo į apačią, todėl susidariusių klosčių kiekis kelė įspūdį. Išskirtinė kontušo dalis – rankovės, o tiksliau, išilgai rankovės ejęs vientisas pjūvis, leidęs iškišti rankas nuo pat pažastų. Kadangi kontušas dengė visą kūną, ištrauktos rankos leisdavo parodyti žiponą ir paties kontušo pamušalą. Nenaudojamos kontušo rankovės buvo užkišamos už juosmens juostos arba paliekamos laisvai kaboti. Juosmenį bajorai juostavo kazokiško tipo 4–5 m. ilgio šilko ar medvilnės juosta, tačiau greitai ją pakeitė plati, gausiai dekoruota, šilkinė, vadinamoji Slucko juosta. Tokio tipo juostas galėjo nešioti tik aukštą socialinį statusą turintys bajorai. ATR ekonominio apogėjaus laikais Lenkijoje veikė audinių verpimo ir drabužių siuvimo dirbtuvės, leidusios dar greičiau plisti šiems drabužiams. Anksčiau iš Rytų importuoti drabužiai buvo kopijuojami, modifikuojami, gaminami ir parduodami vietinei rinkai. Žiemą bajorai nešiojo storo audinio su kailiniu pamušalu delijas. Jų vertę nulėmė kailis, o ne dekoras. Didelis dėmesys buvo skiriamas galvos apdangalams. Šaltuoju sezonu kazokiško tipo, dažnai prabangaus ilgaplaukio kailio kepurės buvo populiariausios. Tokias kepures puošdavo sidabro ar aukso škofijomis (lenk. *szkofija*)

<sup>20</sup> B. Biedrońska-Słota, M. Molenda, The Emergence of a Polish National Dress and Its Perception, *European History Yearbook*, Vol. 20: Dress and Cultural Difference in Early Modern Europe, Oldenbourg, De Gruyter, 2019, p. 114.

<sup>21</sup> E. Kerridge, *Textile Manufactures in Early Modern England*, 1988, p. 20.

bei aigretėmis (pranc. *egret*). Pagrindinis jų akcentas – didelės, virš kepurės styrančios plunksnos.

XVI–XVII a. bajoro drabužiai rodė jo socialinę padėtį. Priešingai nei likusioje Europoje, Lietuvoje ir Lenkijoje madas diktavo ne tik karaliaus aplinka, bet ir visa bajorija. Istorijoje žinoma faktų apie vakarietiškus ATR valdovus, kurie, prieš susitikdami su bajorija ir norėdami jiems įsisteikti, specialiai rengdavosi lenkiškus tradicinius drabužius. Šalia ganėtinai išskirtinių ir ryškių drabužių įsigalėjo dar viena svarbi ATR bajoro kario išvaizdos detalė, atėjusi iš Rytų, – šukuosena ir ūsai. Populiariausia lietuvių ir lenkų vyrų šukuosena buvo vadinamoji čiupryna: plaukai virš kaktos ir smilkiniuose būdavo nuskutami, o viršugalvyje arba apvaliai apkerpami, arba suimami į kuokštą, dar vadinamą čiubu. Šalia išskirtinės šukuosenos prisidėjo ir ūsai. Jų stilių įvairovė buvo beribė, tačiau svarbiausia tai, kad jie apskritai turėjo būti. Vieno lenkų vietininko prisiminimuose galime rasti mintį: jei laikai save lenku, bet neturi ūsų, tai rizikuoji būti palaikytas juokdariu<sup>22</sup>. Šis šukuosenos ir ūsų derinys perimtas iš Ukrainos kazokų. Jų kariniai daliniai daug metų buvo samdomi karinėms reikmėms.

Vakarų Europoje tokios aprangos dalys kaip kailinis paltas buvo laikomos retenybe, tačiau ATR dažnas bajoras tokius kailius nešiodavo ne tik taikos metu, bet ir karinėse išvykose. XVI a. sumažėjus riterio kultui, ryškiau pabrėžiamas bajoro-žemių valdytojo statusas. Suvokta, jog daugiau finansinės naudos gaunama iš dirbamos žemės nei pralieto kraujo. Greitai praturtėjusi diduomenė išgalėjo sau leisti dar įvairesnių ir brangesnių drabužių.

Valstybės gyvenime bajoro asmenybė buvo neatšiejama nuo karybos. Todėl nenuostabu, jog kone visa mada atsispaikindėjo ir mūšio lauke. Kiekvienas didikas, galintis išlaikyti ar samdyti kariuomenę, privalėjo ją pats ir rengti, o rengė taip, kaip norėjo. Mūšiuose dalinius atskirti buvo nesunku dėl skirtingų apdaro spalvų. Vieninteliai bendri reikalavimai, kuriuos turėjo atitikti jų nusamdyta kariuomenė – ginkluotė.

XVIII a. amžiuje galutinai susiformavo vyriškas 3 dalių kostiumas iš ilgo munduro, liemenės ir trumpų kelnų. Lietuvoje, o vėliau ir Lenkijos ir Lietuvos valstybėje dar XVI–XVII a. susiformavęs rytietiškos kilmės sarmatiškasis kostiumas XVIII a. galutinai konsolidavosi – tapo bajorų luomo kostiumu.

Jį sudarė žiponas ir išseiginėms užsivelkamas kontušas, kurį dažnai puošdavo taip pat rytietiškos kilmės diržas-juosta. Šio kostiumo, kaip kolektyvinio tapatumo išraiškos formos, svarbą atskleidžia ne tik faktas, kad jis nuolatos buvo dėvimas privačioje ir viešoje erdvėje, bet ir siekis jį oficialiai įtvirtinti politiniu lygmeniu. Pamažu atsigauvant ūkiui, Lietuvoje buvo pradėtos kurti įvairios vietinę rinką orientuotos manufaktūros, kuriose buvo siuvami sarmatiški drabužiai ir jų aksesuarai. 1788 m. Seimas žipono ir kontušo kombinaciją patvirtino kaip oficialią Lietuvos vaivadijų ir pavietų pareigūnų uniformą, su numatytais žipono, kontušo, atvartų ir antpečių spalvomis<sup>23</sup>.

XVIII a. I pusėje, valdant saksų Vėtinų dinastijai (1697–1763), Lietuvos kariuomenės svetimšalių automato kariai – pėstininkai, dragūnai ir artileristai – ir valdovo gvardija patyrė Saksonijos kariuomenės įtaką. Kariai buvo ginkluoti saksiskais ginklais, o uniformos buvo parengtos pagal saksiską vakarietiškos uniformos variaciją. XVIII a. kario uniforma buvo savotiška minėto trijų dalių vyriško kostiumo atmaina. Ją sudarė trikornė (pranc. *tricorné* – trikampė) skrybėlė, ilgas munduras, liemenė, trumpos kelnės, ilgos kojinės ir batai su blauzdinėmis, vadinamaisiais „getrais“. Daugeliu atvejų liemenė, kelnės ir kojinės buvo baltos, pilkos ar smėlio spalvos, o trikornė ir blauzdinės – juodos. Munduro išorinė spalva priklausė nuo to, kokiai ginklo rūšiai ar, karaliaus gvardijos atveju, tarnybai priklausė karys. Lietuvos pėstininkų munduras buvo mėlynos, dragūnų ir artileristų žalios, o gvardiečių raudonos spalvos. Karinis vienetas (pvz., pėstininkų regimentas) buvo išskiriamas pagal dėvimo munduro apykaklės, atvartų ir rankogalių spalvas, o laipsnis – pagal papildomus dekoratyvius elementus. Karių ginkluotę dažniausiai sudarė šaunamieji titnaginiai ginklai (muškietos, karabinai ir pistoletai) ir artimai kovai skirti šaltieji ginklai (durtuvai, palašai, tesakai ir kt.).

Iki 1788–1789 m. pėstininkai, dragūnai, artileristai ir gvardiečiai išlaikė paveldėtą saksiską vakarietišką uniformą su tam tikrais laikotarpiui būdingais pakitimais. Kavalerijos uniforma, kita vertus, buvo modifikuota ir ant žipono vilkimas kontušas buvo pakeistas trumpu vakarietiško stiliaus švarku (lenk. *kurtka*). 1788 m., Rusijai kariaujant su Osmanų imperija, susidarė palankios vidinės sąlygos imtis platesnių reformų. Ketverių metų seime buvo priimta nemažai nutarimų, susijusių su ilgalaikė perspektyva padidinti, sustiprinti, modernizuoti ir standartizuoti karines pajėgas.

Senąją vakarietišką uniformą pakeitė nauja universali ir standartizuota vakarietiška uniforma su tam tikrais vietiniais elementais. Naują uniformą sudarė aukšta kepurė, mundurą pakeitė trumpesnis švarkas, ilgos kelnės ir auliniai batai. Pėstininkų ir kavalerijos

<sup>22</sup> „Dwie przyczyny miała pleć biała do wstrętu ku polskiej sukni, pierwsza: iż Polacy, chodzący po polsku jako nie wypolerowani za granicą, w te umizgi, techcące pleć białą, które modnisiowie za największą grzečność obyczajów do kraju przywozili, zachowywali jeszcze manieri dawnym sarmatyzmem tchnące. Druga: iż kto się nosił po polsku, musiał oraz utrzymować wąsy, niemogąc ich golić, bez wystrychnienia się na błazna.“, in: J. Kitowicz, *Opis obyczajów za panowania Augusta III*, Oprac. Roman Pollak, Wrocław, 1951, s. 334.

<sup>23</sup> V. Rakutis, *LDK kariuomenė Ketverių metų seimo laikotarpiu (1788–1792)*, Vaga, 2001, p. 199–203.

munduras buvo tamsiai mėlynos, artileristų ir inžinierių sodriai žalios, o gvardiečių raudonos spalvos. Vasarinės kelnės baltos ar pilkos, o žieminės – tokios pačios spalvos kaip ir dėvimas švarkas. Kepurė ir batai juodi. Kaip ir anksčiau, karinis vienetas buvo išskiriamas pagal dėvimo munduro apykaklės, atvartų ir rankogalių spalvas, o laipsnis pagal papildomus dekoratyvius elementus. Uniformų komplektacijai darė įtaką ir klimato sąlygos. Vasarą buvo vilkima lengvesnė uniformą, o žiemą – sunkesnė ir labiau pritaikyta atšiaurioms oro sąlygoms. Į uniformos komplektaciją taip pat įėjo ir apatiniai drabužiai, kuriuos kartu su batais išduodavo kasmet, o viršutinius – kas

dvejus metus. Ginkluotę sudarė šaunamieji titnaginiai ir artimai kovai skirti šaltieji ginklai. Nauja uniforma buvo moderni, patogi, funkcionalesnė ir labiau standartizuota, o tai užtikrino karių drausmę bei tarpusavio vienybę.

Šiame albume skaitytojas ras keliolika charakteringų LDK, o vėliau ATR laikotarpio kariuomenės karių aprangos pavyzdžių, kurie reprezentuoja Lietuvos karybos istoriją ir leidžia susidaryti nuoseklų vaizdą, kaip keitėsi, formavosi karinė apranga ir kokį Lietuvos valstybės kariuomenės įvaizdį ji formavo nuo XV a. iki XVIII a. pabaigos.



## XV a. Lietuvos valdovo apsaugos elitinio kario apranga

Minimo laikotarpio kario apranga buvo atkurta remiantis Lietuvos didžiųjų kunigaikščių Kęstučio, Jogailos, Vytauto Didžiojo antspaudais<sup>24</sup>, kuriuose galima gana gerai įžiūrėti lietuvių riterių siluetus. Marienverderio pilies (dab. Kvidzinas, šiaurės Lenkija) vartų freskos vaizdas taip pat padėjo išryškinti šio laikotarpio kario aprangos vizualinės raiškos kontūrus.



turėjo būti gerokai lengvesnė, kad karys turėtų judesio laisvę ir galėtų patogiai šaudyti iš lanko ir arbaletos.

XV a. lietuvių kario dėvėtą aprangą ir šarvuotę sudarė šie elementai: atviras be veido apsaugos šalmas – būtent tokio tipo šalmus regime Marienverderio pilies vartų freskoje – bei žiedmarškė. Taip pat kiekvienas riteris dėvėjo tik jam pagamintas pečių, alkūnių bei dilbių

Taigi XIV a. pabaigoje–XV a. pradžioje LDK kariuomenės kariai dėvėjo žiedmarškes, rankas bei kojas dengdavo lakštiniai ar apsauginiai šarvai, galvas – metaliniai šalmi, kurių vieni buvo atviri, t. y. nedengė veido, kiti uždari ar su daline veido apsauga.

Lenkijos bei Lietuvos valstybėse jau nuo XV a. pabaišgos buvo pradėta šautuvų gamyba. Lietuvoje šautuvus gamino ten pat, kur ir liejo patrankas, – Vilniuje, Nesvyžiuje. Šarvų ir ginklų modelių panašumą greičiausiai lėmė tai, kad valdovo ir kitose pilyse radosi nuolatinių ginklų kalvių.

Jie buvo vietiniai ar kvietiniai meistrai, sunku pasakyti. Galbūt taip apsirengę ir apsiginklavę Lietuvos kariai kovojo ir Žalgirio mūšio lauke. Pėsčiųjų karių apranga

apsaugas. Panašios metalo apsaugos saugojo ir kojas bei pėdas. Po šarvais riteris dėvėjo iš stambaus lininio audinio pasiūtus dubletus (angl. *doublet*). Tai aptemptas, susagstomas ar surišamas švarko tipo vyrų drabužis, jam būdingas dvigubas siuvinimas su krūtinės ir pečių srities paminkštinimais medvilne<sup>25</sup>. Kelnės buvo medvilninės arba lininės, paminkštintos ties keliais. Riterio apsiaustas dengė žiedmarškę, galbūt jo spalvos ir puošyba rezonavo su giminės heraldika. Aptariamo laikotarpio išlikusiose spalvotose freskose galima pastebėti įvairių audinių koloritą, tačiau tiek savų karių, tiek priešininkų apranga buvo vaizduojama naudojant iš esmės tas pačias spalvų gamas<sup>26</sup>. Dominavo raudona, mėlyna, geltona ir žalia, kiek rečiau tamsesnės – ruda, pilka ar juoda spalvos.

<sup>24</sup> E. Rimša, *Lietuvos Didžiojo kunigaikščio Vytauto antspaudai ir žemių heraldika*, Vilnius, Lietuvos istorijos institutas, 2016, p. 22–55.

<sup>25</sup> M. Вйдејко, *Грюнвальд. Хоругви зі сходу*, „Нас час“, 2010, с.14-15.

<sup>26</sup> *Military History: The Definitive visual guide to the objects of warfare*, Smithsonian, DK, 2015, p. 61–81.



← 5 pav. Marienverderio pilies vartų viršutinės freskos fragmentai

6 pav. Trakų kunigaikščio Kęstučio antspaudas (1379)

7 pav. Šarvus dėvintys lietuvių ir lenkų kariai su vėliavomis

8 pav. Rekonstruotos XV a. lietuvių kario aprangos eskizai



## 1514 m. lengvojo husaro apranga

XVI a. išryškėjo LDK kariuomenės struktūra, atsirado bendrosios nuorodos pašauktinės kariuomenės kariams vilkėti vienokios ar kitokios rūšies uniformą ir turėti ginkluotę. Apie tai nemažai sužinome iš Lietuvos Metrikos, valdovo įsakymų ir nurodymų bei Lietuvos Statuto<sup>27</sup>. Tuo laiku kiekvienas į kariuomenę pašauktas bajoras turėjo pats pasirūpinti savo uniforma ir ginklais, taip pat jis turėjo pasirūpinti ir savo ginklanešiais.

Tačiau XVI a. antroje pusėje pamažu didėjo ir samdomosios kariuomenės reikšmė. Joje tarnavo kariai profesionalai (vadinami algininkais), jų pagrindinis pragyvenimo šaltinis buvo karas. Priešingai nei pašauktinių kariuomenė, čia atlygio klausimas buvo sprendžiamas dviem būdais: kariams paskiriama valdyti tam tikra žemės valda arba alga išmokama pinigais. Rotmistrai paprastai vadovavo 40–150 karių kuopoms, jas sudarydavo pėstininkai ir kavalerija, o šias – husarų, kazokų,

totorių ir šaulių būriai. Būrių ginkluote ir šarvais rūpinosi ne tik rotmistrai, bet ir valdovas. Buvo keliami aukšti samdomosios kariuomenės ginkluotės kokybės reikalavimai.

XVI a. atnešė nemažai naujovių – į mūšius iš dalies jau einama be šarvų, daugėjo artilerijos pabūklų, kurių gabaritai mažėjo, darėsi ne tokie gremėzdiški. Tai buvo susiję ir su technologiniais ginkluotės pokyčiais: didėjo šūvio nuotolis ir greitėjo užtaisymo laikas. Besirandanti lauko artilerija privertė keisti paties mūšio taktiką. XVI a. antroje pusėje išpopuliarėjus šaunamiesiems ginklams nuspręsta pereiti prie lengvesnės kariuomenės tipo. Sunkius vientisus šarvus pradėta keisti į pavienius: kirasas, karvašus, žiedmarškes, misiurkas, šyšakus ir pan.

Ir vėliau, XVI–XVII a. sandūroje pagrindine kovine galia buvo kavalerija, jai šarvai nebūdingi. Tokia kavalerija buvo ginkluota karabinais, pistoletais, dažniausiai lankais ir rytietiško tipo kardais.



<sup>27</sup> „...и абы кажъдыи на воину ехаль в однакои барве слуги маючи и кони рослые. А на кажъдомъ пахолъку зброя, тарч, древо с прапарцомъ водле Статуту.“, Lietuvos Metrika. Knyga Nr. 564 (1553–1567): Viešųjų reikalų knyga Nr. 7, Vilnius, Mokslo ir enciklopedijų leidykla, 1997, p. 87.

9 pav. „Oršos mūšis“. Dail. Hans'as Krell'as, XVI a.

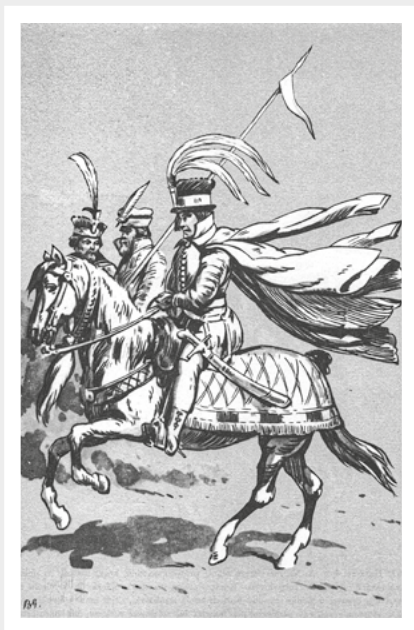

10 pav. Paveikslas „Oršos mūšis“ fragmentas: husaro apranga ir ekipuotė

Šiame albume lengvojo husaro uniforma atkurta pagal vokiečių dailininko Hans'o Krell'o (1490–1565 m. ar 1586 m.) paveikslą „Oršos mūšis“. Dalininkas, tikėtina, pats dalyvavo šiame mūšyje kaip karys, nes paveiksle labai gerai atvaizduoti mūšio etapai, karių apranga ir ginkluotė. Paveikslas buvo nutapytas nepraėjus nė dešimtmečiui nuo paties mūšio.

Paveiksle vaizduojamo bajoro drabužiai atspindi būtent tam laikui būdingą madą Lenkijoje ir Lietuvoje. Ant prabangiai išpuošto žirgo jojantis karys vilki lengvus drabužius, kuriuos dėvėjo ne tik mūšyje, bet ir kasdieniame gyvenime, – odiniai batai, aptemtos kelnės, ilgas žiponas, dar ilgesnis kontušas ir papuošalai. Žiponų ir kontušų centrinis susegimas dažnai būdavo puošiamas horizontaliomis dvigubomis virvelėmis ar juostomis ant krūtinės, vadinamaisiais brandenburgais. Lengvėjo ir galvos apdangalai, sunkius plieninius šalms pakeitė įvairios kepurės: kailinės, odinės, itališko ar vengriško tipo. XVI a. bajorijai patiko pompastika, patiko būti išskirtiniams. Dėl šios priežasties iš Rytų ir Vidurio Azijos

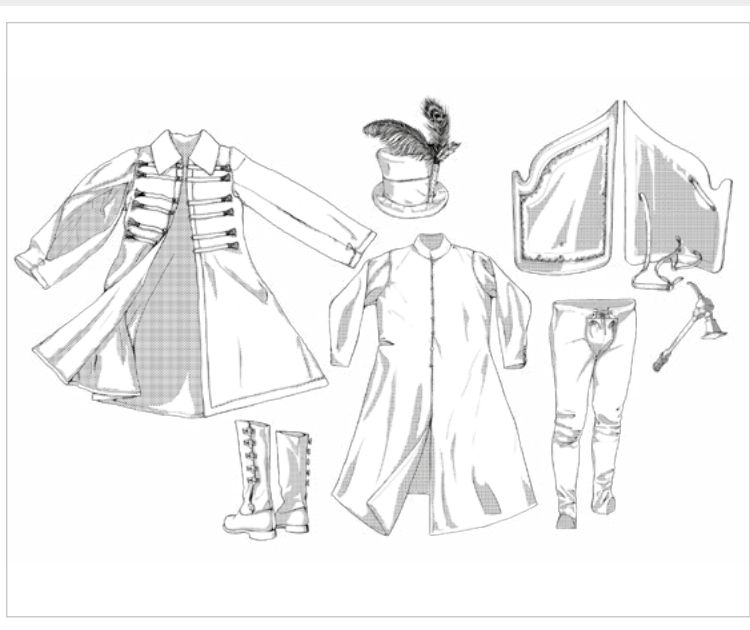

11 pav. Rekonstruotos 1514 m. lengvojo husaro aprangos eskizai

nusipirkti audiniai buvo specialiai dažomi itin sodriais pigmentais, o norint pabrėžti audinio brangumą dažnai į jį buvo įaudžiami aukso ir sidabro siūlai.

Tokio tipo audinys veikiausiai naudotas ir siūdinant didiko žiponą bei kontušo apvadus. Žvelgiant į paveikslą akivaizdu, kad dailininkas sąmoningai siekė perteikti audinio blizgumą, efektyviai išryškinti auksines arba auksu dengtas aprangos dalis, pavyzdžiui, sagas, diržų seges ir kitus papuošalus. Aptariamuoju laiku raudona spalva laikyta pačia prabangiausia. Paveikslo spalvos vertintinos rezervuotai, nes XVI a. natūralaus pagrindo dažai turėjo savybę blukti, spalvas keitė bėgantis laikas ir galbūt – gelstantis paviršiaus lakas. Tad nenuostabu, kad bėgant šimtmečiams, originali raudona tapo oranžine, mėlyna – pilkšva, žalia – gelsva ir t.t.



## XVI a. pėstininko apranga

XV a. į Lietuvą atkeliavo nauja ginklų rūšis – parakiniai šautuvai, jais buvo apginkluoti lengvieji šauliai. Tad jau nuo XVI a. LDK kariuomenėje galima matyti atskirus pėstininkų būrius su šaunamaisiais parakiniais ginklais. Pėstininkų daliniai buvo suskirstyti į būrius po dešimt karių (dešimtininkus), iš kurių 2 dėvėjo šarvus ir buvo ginkluoti ietimis. Kovos lauke pėstininkams, kurių daugumą sudarė arkebužomis ginkluoti šauliai, labiau buvo skiriamos gynybinės, o ne puolamosios užduotys. Itin maža dalis pėstininkų dėvėjo šarvus<sup>28</sup>.

Būti pėstininku Lenkijos ir Lietuvos bajorui nebuvo prestižo reikalas, todėl ir jų požiūris į šioje karinių pajėgų

rūšyje tarnaujančius buvo gana atsainus. Pėstininkų daliniai atrodė labai apgailėtinais, tik su didvyriška išterme jie iškęsdavo nepatogumus, aprangos, maisto trūkumą, pavojus, ilgai nesulaukdami algos, dažnai mūšiuose būdavo su suplyšusiomis uniformomis, todėl bajorija vengė tarnybos tuose daliniuose<sup>29</sup>.

XVI a. pėstininkų karinė apranga buvo kukli, tik samdomieji pėstininkai (vok. *die infanterie*) vilkėjo šiek tiek geresnės kokybės drabužius. Nepaisant šių skirtumų galima tvirtinti, kad pėstininko karinė apranga galėjo būti pasiūta iš odos, lino ar medvilnės.

Pėstininko apranga turėjo būti patogi, patvari ir nereikalaujanti ypatingos priežiūros bei tinkama to meto kelionėms po Lietuvos teritoriją, sausumos kelių būklė neretai kėlė daug problemų kariuomenės judėjimui. Karinių kampanijų metu vietiniai pašauktiniai pėstininkai atliko ir kitas funkcijas: kasė griovius, statė tiltus, rūpinosi kelių išvalymu ir pralaidumu<sup>30</sup>.

Ikonografinėje medžiagoje atsispindi aptariamojo laikotarpio pėstininko karinės aprangos įvairovė. Šiame albume rekonstruota pėstininko karinė apranga liudija, kad karys veikiausiai dėvėjo rudą, trumpo plauko kailinę kepurę. Tokio tipo kepurės vėliau buvo siuvinamos iš vilnos ir plačiai naudojamos pėstininkų (haidukų) būriuose. Buvo vilkima mėlynos spalvos vėlyvųjų viduramžių stiliaus tunika bei gerokai supaprastintu smėlio spalvos vilnoniu kontušu.

Pėstininkas avėjo aukštus odinius batus mediniais padais be kulniukų, jie puikiai tiko žygiuoti pelkėtomis vietovėmis. Toks apavas būdingas vokiškų žemių pėstininkijai, tikėtina, kad jų avėjimo mada Lietuvą pasiekė būtent iš vokiškų kraštų.

Išskirtinė pėstininko karinės aprangos detalė buvo perpetinio tipo odinis diržas ir šovininė su paruoštais užtaisais (isp. *bandolera*). Prie diržo būdavo kabinama keliolika ant odinių arba medžiaginių virvelių pritvirtintų medinių buteliukų. Dažnu atveju – 12 vienetų, galbūt dėl to juos vadino „apaštalais“ (galimai tai dar ir aliuzija į dangišką apsaugą nuo kario tykančių mirtinų pavojų), o lietuviškai – saikeliais ar parakinėmis. Buteliukai būdavo užpildomi viename šūviui reikalingu atitinkamu parako kiekiu. Diržo apačioje taip pat buvo kabinamas ir odinis maišelis kulkoms (švininiams rutuliukams).

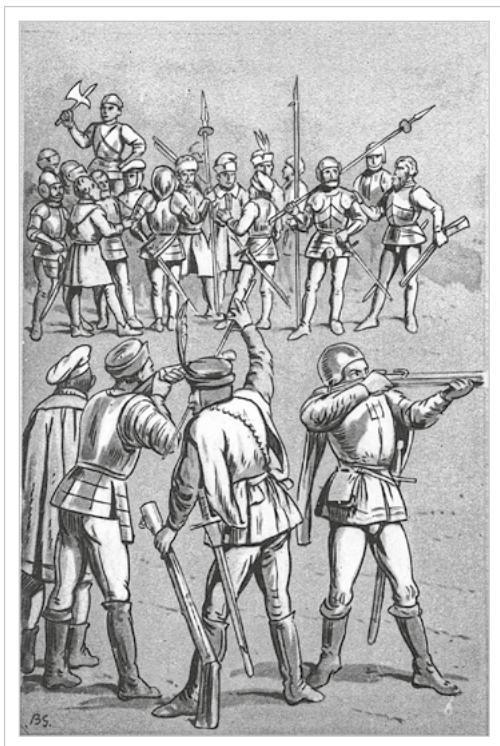

<sup>28</sup> R. Brzezinski, *Polish Armies*, t. 1: 1569–1696, London, Osprey Pub., 1987, p. 20.

<sup>29</sup> Lietuvos kariuomenė svetimšalių akimis XVI–XVII a., sud. R. Kamuntavičius, V. Rakutis, Vilnius, 2009, p. 27, 113–114.

<sup>30</sup> R. Brzezinski, *Polish Armies*, t. 1: 1569–1696, London, Osprey Pub., 1987, p. 19.

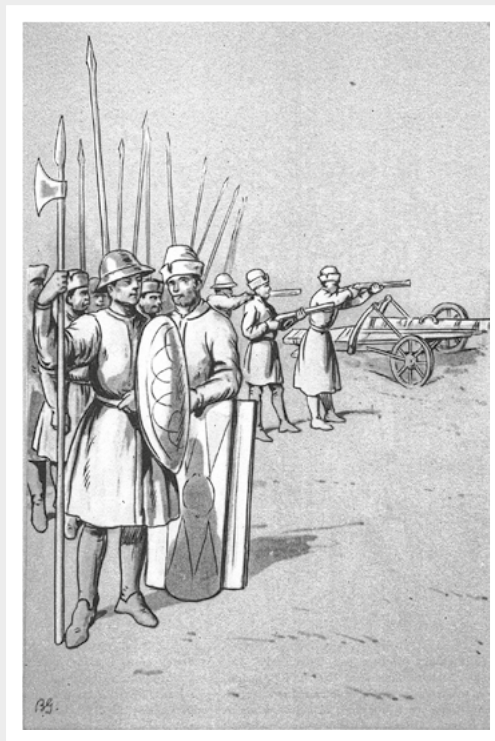

← **12 pav.** Pėstininkai M. Bielski'o „Lenkijos kronikos“ raižinyje ir „Oršos mūšio“ paveiksle

**13 pav.** Lenkų pėstininkai A. Leutensack'o graviūroje, vaizduojančioje 1587 m. Byčinos mūšį

**14 pav.** XVI a. pradžios pėstininkai M. Bielski'o „Lenkijos kronikos“ raižinyje, vaizduojančiame 1512 m. Višniovecio mūšį

**15 pav.** Rekonstruotos XVI a. pėstininko aprangos eskizai



## XVII a. petihoro uniforma

XVII a. Lenkijoje ir Lietuvoje plačiai paplito samdomoji kariuomenė. Ginkluotosiose pajėgose tarnavusių lengvosios kavalerijos kazokų vėliavos amžiaus viduryje įgijo šarvuotę ir ėmė atitikti vidutinąją kavaleriją. Lenkijoje ši šarvuota vidutinė kavalerija buvo sudaryta iš raitelių, vadintų „šarvininkais“ (lenk. *pancerny*), o Lietuvoje – iš petihorų. Lietuviškai – penkiaviršūnis kalnas „Piaty Hory“<sup>31</sup> Baštau (rus. Бештау), Šiaurės Kaukaze.



Petihorams kovos lauke atiteko svarbus vaidmuo. Kovi­nėje rikiuotėje jie dažnai sutinkami šalia sunkiosios kavalerijos husarų.

Taigi atkurta petihoro karinė apranga liudija, jog šios kariuomenės rūšies uniformos pagrindiniai elementai buvo: misiurka (turk. *mysyr*) arba kailinė kepurė (lenk. *kołpak*<sup>32</sup>), žiponas, žiediniai marškiniai, karvašai, antklė, skydas (turk. *kalkan*) ir geltonos arba raudonos odos auliniai batai.

Pagrindinė galvos apsauga – žiedinė misiurka, kilusi iš Vidurio Rytų karybos tradicijų, buvo plačiai naudojama visoje Europoje. Žiponas (paprastai dygsniuotas, dvigubo siuvimo su kamšalu) naudotas kaip pošarvis bei apsauga nuo silpnesnių smūgių. Ant dilbių petihorai dėvėjo karvašus, kurie apsaugojo lankininko dilbius nuo pasikartojančių tempės smūgių leidžiant strėles. Ant žipono viršaus buvo dėvimi žiediniai marškiniai, o norint papildomai apsaugoti kaklą dėvėtos ir husariško stiliaus antkaklės<sup>33</sup>.

Vienas išskirtiniausių petihorų šarvuotės dalių – Vidurio Rytų stiliaus skydas, vadinamas *kalkanas*. Tokio tipo skydai būdavo ovalo formos, pinami iš vycių. Mažesnis skydas leido petihorui prisidengti ir tuo pačiu metu šaudyti iš lanko. LDK petihorų ginkluotę sudarė: karabinai su ratukine spyna, lankai (turk. *Sajdak*) arba arbaletai, ratukinės spynos pistoletai, kardai (pvz., turkiška *kara-bela*) ir retkarčiais kovos kirtikliai. Skirtingai nuo Lenkijos šarvininkų petihorai buvo ginkluoti unikaliomis ietimis – ragotinėmis (lenk. *rohatyny*). Petihorai vengė lipti nuo žirgų, dėl to artimoje kovoje naudojo kardus ir du prie balno tvirtinamus šaunamuosius ginklus. Petihorų karininkų šarvus ir ginkluotę sudarė tie patys ginklai kaip ir visos vėliavos, tačiau iš kitų karių jie išsiskyrė karinio vadovavimo simboliais – rankoje laikė kovos kirtiklį arba buzdiganą. Petihorai ne tik dalyvaudavo mūšiuose, bet ir saugojo Lietuvos sienas.

<sup>31</sup> R. Brzezinski, *Polish Armies*, t. 1: 1569–1696, p. 17.

<sup>32</sup> B. Biedrońska-Stota, M. Molenda, *The Emergence of a Polish National Dress and Its Perception...*, p. 122.

<sup>33</sup> V. Airini, *Pro Deo et Patria: Lietuvos Didžiosios Kunigaikštystės husarai 1500–1673. Abiejų Tautų Respublikos husarų ginkluotė Vytauto Didžiojo karo muziejaus rinkiniuose*. Kaunas, Pasaulio lietuvių kultūros, mokslo ir švietimo centras, 2013. p. 188.

16 pav. Petihorai su palyda graviūroje, vaizduojančioje M. K. Radvilos įžengimą į Vieną 1679 m.



17 pav. Petihorai dail. Władysław'o Szneri'io (1836–1915) paveiksle „Priešakinė sauga“ (*Przednia straż*)

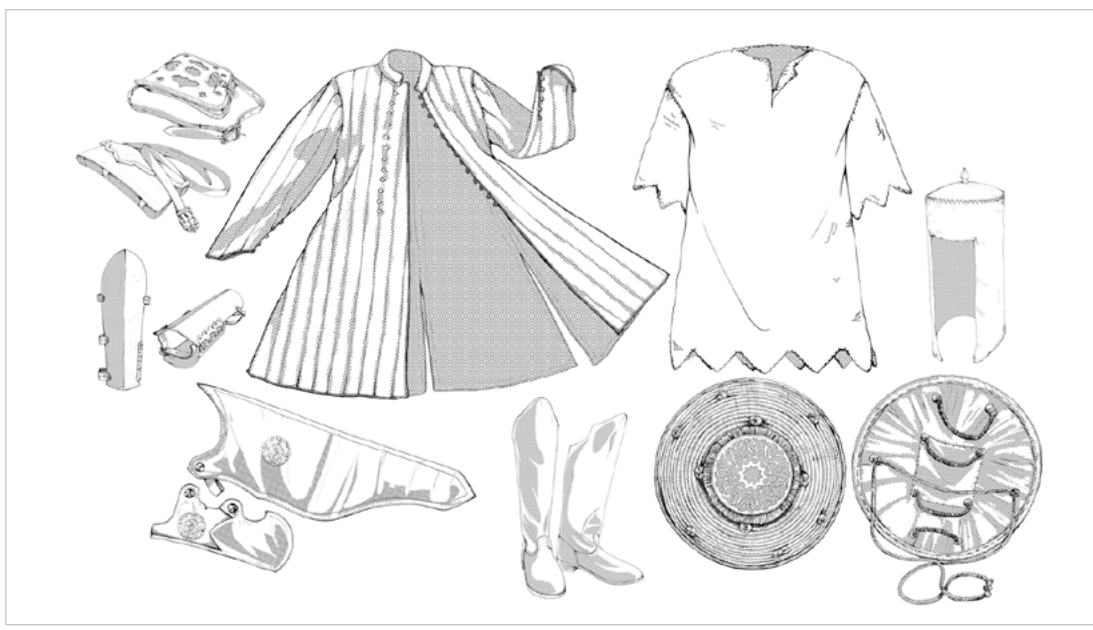

18 pav. Rekonstruotos XVII a. petihoro uniformos eskizai

## XVII a. dragūno uniforma

Nuo XVII a. vis dažniau sutinkamų šaunamųjų ginklų kulkų šarvai nebeapsaugo, o didelis jų svoris tik ap sunkina judėjimą. Todėl dalis sunkiosios ir vidutinės kavalerijos sumažino šarvų kiekį, o lengvoji jau ir anksčiau jų atsisakė. Pastarajai priklausė dragūnų būriai, kurie Lenkijos ir Lietuvos kariuomenėse buvo naujovė. Lietuvos kariuomenėje jie atsirado apie 1618 m. ir buvo organizuojami pagal Vakarų samdomų kariuomenių pavyzdį, dėl to priklausė Svetimšalių autoramentui.

Dragūnų pavadinimas kildinamas iš prancūziško žodžio *dragon* (liet. slibinas, drakonas), analogiškai lotynų kalba – *draco*. Dragūnais vadinti raitieji pėstininkai minimi dalyvavę jau XVI a. pabaigos Vokietijos karuose. Tokio tipo kariai, pasiekę atakos tašką, nulipdavo nuo žirgų ir kaudavosi pėsti<sup>34</sup>, tačiau galėjo kovoti ir raiti.

Dragūnai priklausė Svetimšalių autoramentui, jie dėvėjo vakarų ir rytų madas atliepiančius rūbus. Pagrindinės dragūno aprangos detalės: žiponas, Ukrainos kazokų kelnės, kailinė kepurė (lenk. *kolpak*), odinės pirštinės ir minkštos odos auliniai batai. Kazokiškos kelnės dar buvo vadinamos šarovarais (ukr. шаровари). Itin plačios –

leido laisvai judėti, greitai užlipti ir nultipti nuo žirgo. Kaip ir visa to meto kavalerija, taip ir dragūnai nešiojo odines pirštines, kurios ne tik šildė, bet ir saugojo, kad rankų nenutrintų žirgo vadelės. Dilbius dengiančios pirštinės buvo nešiojamos, kad karys nesušaltų ir nesušlaptų rankogalių. Odinės pirštinės – viena pagrindinių visos kavalerijos aprangos detalių.

Dragūnai rinkosi dėvėti kasdienes kailines kepurės vietoj šalmų. Tokias kepurės nešiojo visa Lietuvos, Lenkijos ir Ukrainos diduomenė. Jos išsiskyrė itin plačiu graižu, siuvamu iš ilgo plauko kailio, perskyrimas priekyje buvo susegamas plunksnomis puoštomis škofijomis (lenk. *szkofija*) arba aigretėmis (pranc. *egret*).

Dragūnų ginkluotę sudarė ratukinės spynos pistoletai, karabinai ir kardai. Vykdydami žvalgybinius išpuolius naudojo šaunamuosius ginklus, leidžiančius netikėtai užpulti priešą ir prisidengti atsitraukiant. Kad galėtų jodami persitaisyti ginklus, visada prie krūtinės nešiojo šaunamųjų užtaisų dėtuves. Kovodami ant žemės naudojo kavalerijai būdingus kardus, kurių geležčių plunksniniai galai stipriai sužalodavo priešą.



<sup>34</sup> R. Brzezinski, *Polish Armies*, t. 2: 1569–1692, 1987, p. 8.



19 pav. Dragūnas dail. J. Brandt'o paveiksle „Lisovskininkai – šaudymas iš lanko“, 1885 m. (*Lisowczycy – Strzelanie z łuku*)



20 pav. Dragūnai dail. W. Zyliński'o 1813 m. akvarelėje pagal 1660 m. A. van Westerveld'o paveikslo originalą



21 pav. Rekonstruotos XVII a. dragūno uniformos eskizas

## XVII a. šaulio uniforma

XVII a. pagrindinę gynybinę funkciją Lenkijos ir Lietuvos valstybės kariuomenėje atliko samdyti ir pašaukti pėstininkai. Mūšio lauke pėstininkams tekdavo kavalerijos priedangos vaidmuo. Jų korpusą iš esmės sudarė samdyti lenkai ir kazokai. Tokiai kariuomenei vadovavo rotmistrai ir šiems pavaldūs poručikai. Bajorai vengė vadovauti pėstininkams, retas kuris norėjo į mūšį keliauti pėsčiomis, o juo labiau – kautis stovėdamas ant žemės. Dėl šios priežasties pėstininkijai vadovavo mažiau turtingi didikai. Kaip ir kiti koviniai daliniai, taip ir pėstininkai išlaikė tam metui būdingą būrių struktūrą. Pagrindinis tokių būrių darbas taikos metu buvo prižiūrėti pasienio gyvenvietes bei pilis. Kadangi tokius būrius

samdyti buvo pigiau nei kavaleriją, jų paslaugos buvo reikalingos nuolat<sup>35</sup>.

Haidukų būriai buvo patys populiariausi, nes pėstininkai iš Vakarų (dažniausiai iš Vokietijos žemių) neretai kainuodavo brangiau už kavaleriją. Haidukų pavadinimo kilmė nėra aiški, tačiau spėjama, jog žodžio kilmė dvejopa: osmaniška (turk. *haidut*) reiškianti „banditą“ ir vengriškoji (veng. *hajtók*) reiškianti „galvijus“. Balkanų folklore haidukais laikomi krikščioniškosios kultūros gynėjai, saugantys rytų Europą nuo osmanų. Istorijos šaltiniuose išlikę nemažai piešinių, vaizduojančių haidukus su tradiciniais žiponais ir kontušais.

Pagrindine žipono spalva pasirinkta mėlyna, ją akcentuoja raudonas pamušalas, aptemptos kelnės. Tiesa, tų laikų tapyboje naudotas mėlynos spalvos pigmentas buvo išgaunamas iš specifinių medžiagų, kurios laikui bėgant bluko ir pilkėjo. Galbūt uniformos buvo gerokai sodresnės spalvos nei matyti paveiksluose.

Visapusiškai suvienodinti pėstininkų būrių karinės aprangos nepavyko, dažniausiai skirdavosi kepurės ir batai. Pavyzdžiui, kazokai taip pat buvo pėstininkų būrių dalis, o jie rinkosi nešioti tradicines ilgo kailio kepurės (tokias kepurės kartais nešiojo ir būriams vadovaujantys lenkai). O štai valstiečiai nešiojo juodas cilindro formos vengriškas kepurės bei avėjo tamsios odos aukštus odinius batus, būrių vadai bajorai – tradicinius ir labiau akį traukiančius raudonos arba geltonos spalvos odinius žemo aulo batus. Uniformą papildė tiems laikams būdingi odiniai priedai (diržai, pirštinės, krepšeliai ir t.t.).

Pagrindiniai pėstininkų ginklai buvo arkebuzos, kardai, kirviai, retkarčiais alebardos ir pikės. Aptariamuoju metu jau buvo plačiai naudojamos ir ratukinės spynos muškietos, tačiau pėstininkai rinkosi paprastesnio tipo uždegtines arkebuzas – jas užtaisyti buvo paprasčiau, o ir pats ginklas gerokai lengvesnis.



<sup>35</sup> R. Brzezinski's, *Polish Armies*, t. 1: 1569–1696, 1987, p. 20.

← 22 pav. Lenkų ir vengrų pėstininkai

23 pav. Haidukas (*Ein Heyduck*)  
E. W. Happel'io leidinyje  
„Neu-eröffnete Welt-Galleria“,  
Niurembergas, 1703 m.  
Iliustratorius – J. Ch. Weigel'is

24 pav. Rekonstruotos XVII a.  
šaulio uniformos eskizai



*Ein Heyduck.*



## 1732 m. valdovo gvardijos muškietininko uniforma

Vakarietiška karybos praktika Lenkijos ir Lietuvos valstybės kariuomenėms buvo gana neblogai pažįstama. Nuo pat XVII a. I pusės iki 1775–1776 m. egzistavusi tautinio ir svetimšalių autoramentų organizavimo sistema nulėmė tai, kad XVII–XVIII a. didžioji dalis pėstininkų, raitelių ir artilerijos buvo sudaryta iš svetimšalių Vidurio Europos samdinių. Svetimšalių autoramento kariai (skirtingai nei tautinio autoramento, kurio didžiąją dalį

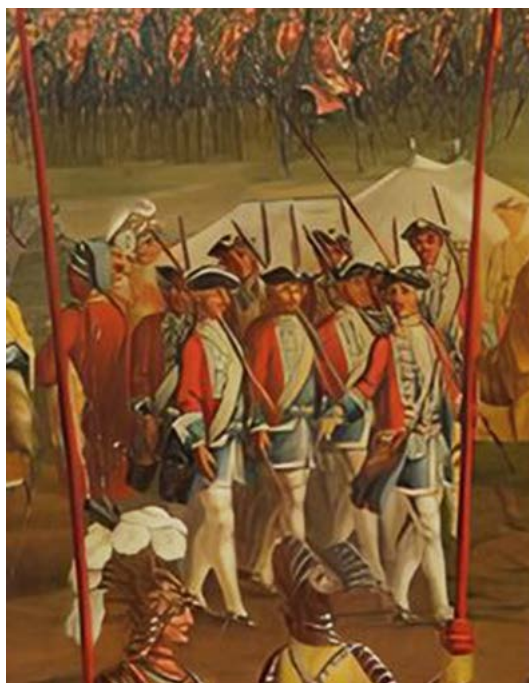

**25 pav.** Lenkijos ir Lietuvos valstybės gvardiečiai, vilkintys 1732 m. uniformą. J. Ch. Mock'o paveikslo „Karinės pratybos Černiakovo laukuose ir Krulikarnioje 1732 m.“ (Kampanent na Polach Czerniakowskich i Królikarni w 1732 roku) fragmentas

sudarė bajorų kavalerija su senąja organizacija ir papročiais) su savimi atsinešė vakarietišką karybos tradiciją, apėmusią taktiką, ginkluotę, ekipuotę ir, tarp daugelio kitų dalykų, uniformas.

Kaip ir kitos to meto Europos šalys Lenkijos ir Lietuvos valstybė taip pat turėjo elitinius karinius vienetus, kurie buvo atsakingi už valdovo ir jo artimos aplinkos apsaugą taikos, vidinių neramumų ir karo metu. Tai – valdovo gvardija, suformuota iš Lenkijos ir Lietuvos kariuomenių dalinių. Dėl savo unikalios organizacijos valdovo gvardija buvo tarsi atskira Respublikos kariuomenė. Gvardija buvo tiesiogiai pavaldi valdovui ir gaudavo atlyginimą iš valstybės išdo. Be valdovo ir jo aplinkos apsaugos, gvardija taip pat atliko reprezentacinę funkciją.

Valdovo gvardija kaip atskira struktūra susiformavo XVII a. viduryje, tačiau valdant saksų Vėtinų dinastijai (1697–1763 m.) buvo reformuota. Respublikos valdovo gvardiją sudarė keturi daliniai. Du iš jų – Lietuvos kariuomenės: LDK karališkųjų dragūnų leibregimentas ir LDK pėsčiosios gvardijos regimentas. Gvardija buvo dislokuota Varšuvoje, tačiau prireikus dalyvaudavo ne tik Respublikos, bet ir bendruose su Saksonijos kariuomene manevruose.

Valdant saksams, sarmatiška uniforma pakeista į naują vakarietišką uniformą, kuri buvo parengta pagal Saksonijos kariuomenės pavyzdį<sup>36</sup>. Šiame albume pateikto LDK pėsčiosios gvardijos regimento muškietininko uniformą sudarė trikornė (trikampė skrybėlė), munduras, liemenė, kelnės, kojinės ir batai.

Trikornė – juodos spalvos. Skrybėlės kraštus dengė prisiūta sidabrinė juostelė, o kairiajame šone buvo prisegta kokarda. Karys skrybėlę privalėjo nešioti taip, kad jos priekinis kampas būtų šiek tiek pakeltas į viršų virš kairės akies<sup>37</sup>. Tokia skrybėlės pozicija nekliudė kariui taikytis šaunamuoju ginklu. Priklausomai nuo orų sąlygų, trikornės kampus buvo galima nulenkti arba atlenkti (pvz., saugantis nuo lietaus).

Munduras prigludęs prie juosmens ir plėtėjantis į apačią iki pat kelių. Apykaklės neturėjo, kaklą dengė raudona kaklaskarė. Munduras užsagstomas tik iki juosmens, o plėtėjančios rankovės atraitytos. Išorinė

<sup>36</sup> Mundur, in: Z. Gloger, *Encyklopedia staropolska*, t. 3, Warszawa, 1902.

<sup>37</sup> K. Górski, *Historia Piechoty Polskiej*, Kraków, 1893, s. 96, 106.

drabužio spalva raudona, o atvartai mėlyni. Po munduru buvo dėvima ilga mėlyna (kartais turkio spalvos) liemenė. Kelnės – baltos, trumpos, prigludusios ir laikomos liemenės dengiamų petnešų – dėvimos kartu su ilgomis baltomis kojineis, kurios dengdavo kelių neuždengtas blauzdas ir buvo surišamos virš kelių. Juodi batai, per kuriuos užsimaudavo juodas blauzduines, vadinamuosius getrus (pėdos viršų, blauzdas ir kelius dengiantį odinį apavą, sutvirtinamą dirželiu ir / ar sagomis), kulnas šiek tiek pakeltas<sup>38</sup>. Karininkai ties juosmeniu apsirišdavo raudonos ir sidabrinės spalvų juostą su kutais<sup>39</sup>.

XVIII a. I pusėje gvardija buvo ginkluota 18,3–19 mm kalibro titnaginėmis muškietomis<sup>40</sup>. Šoviniai laikomi per petį perjuostoje šovininėje, o parakas – parakinėje. Šalia šaunamojo ginklo gvardietis turėjo muškietos laibgalyje pritvirtinamą durtuvą. Karininkas privalėjo turėti kardą ir spontoną, o puskarininkis – trumpavamzdę muškietą, pistoletą, paradinį kardą ir spontoną. Priklausomai nuo situacijos, gvardijos kariai taip pat nešiojo kuprines, kuriose buvo laikomos maisto atsargos, parakas, papildomi šaudmenys ir kt. kariniai reikmenys.

□

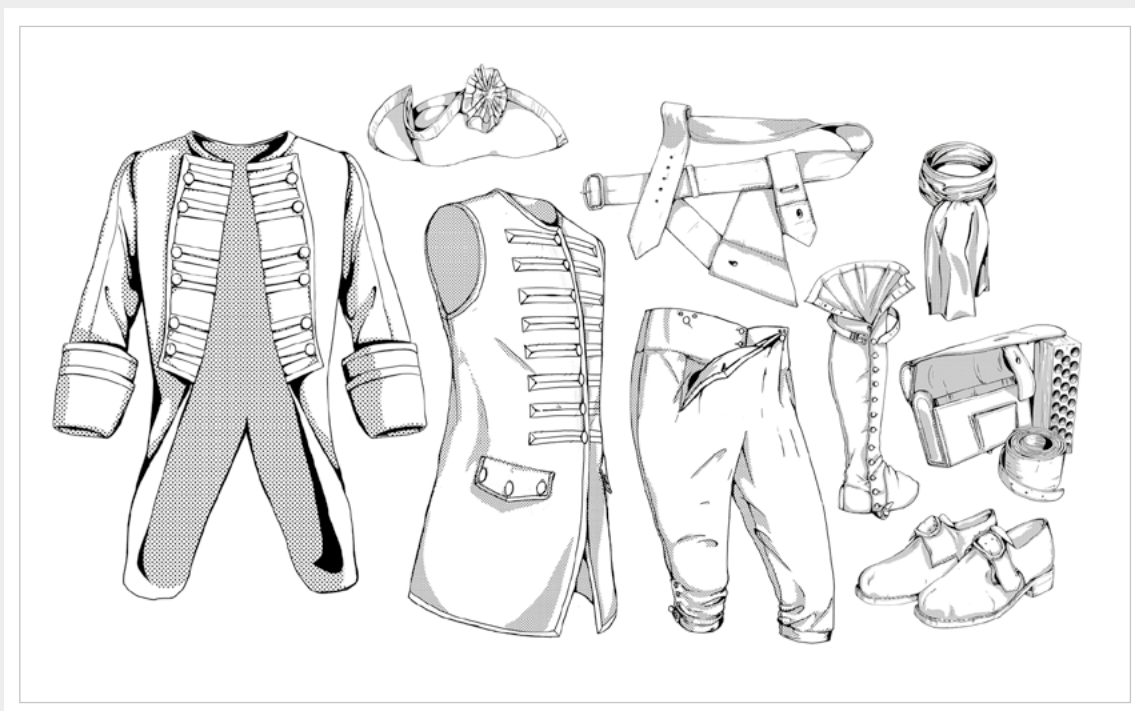

26 pav. Rekonstruotos 1732 m. gvardiečio uniformos eskizai

<sup>38</sup> J. Godlewski, *Gwardia piesza koronna*, iš „Muzeum Wojska Polskiego“ interneto svetainės.

<sup>39</sup> V. W. Rospond, *Polish Armies of the Partitions 1770–1794*, Oxford, 2013, p. 9.

<sup>40</sup> M. Maciejewski, *Broń strzelecka wojsk polskich w latach 1717–1945*, Szczecin, 1991, s. 16–17.

## 1775 m. artileristo uniforma

XVIII a. artilerijos technologija ir taktika patyrė žymius pokyčius. Europoje buvo pereita prie kalibrų ir pabūklo konstrukcijos standartizavimo. Artilerijos pabūklai tapo lengviau ir efektyviau prižiūrimi, patvarresni, galingesni, taiklesni ir masiškai gaminami. Len-

gvesnė ir patvarios konstrukcijos artilerija mobilesnė, ją buvo galima greičiau transportuoti. Naujos artilerijos savybės reikalavo ypatingo įgulų profesionalumo. Europoje kuriami artilerijos korpusai rengė artileristus, kurie gebėtų efektyviai valdyti ir prižiūrėti artilerijos pabūklus bei sąveikauti su kitomis kariuomenės rūšimis.

1717 m. Respublikoje buvo du artilerijos korpusai: Lenkijos ir Lietuvos. Lietuvos artilerijos korpuso freikompanija buvo sudaryta iš kanonierių ir grenadierių. Kanonieriai – artileristai, o grenadieriai saugojo artileriją ir tiekimą. Dėl nepalankių vidaus ir išorės aplinkybių Respublikos artilerija iki 1764 m. neturėjo modernių pabūklų, tačiau XVIII a. II pusėje buvo pamažu perkomplektuota. Iš pradžių naujieji pabūklai buvo liejami pagal austriškų pabūklų modelius, tačiau 1779 m. pereita prie prancūziškų.

Artileristų uniforma paveldėjo saksų Vėtinų dinastijos (1697–1763 m.) valdymo laikotarpio dizainą<sup>41</sup> – trikornė (trikampė skrybėlė), munduras, liemenė, kelnės, kojinių ir batai<sup>42</sup>.

XVIII a. II pusės munduras skyrėsi nuo ankstesnio varianto: buvo siauresnis, aptakesnis ir dar labiau priglundęs prie kūno. Užsagstomas tik ties apykakle, rankovės siauros kaip ir pats siluetas. Išorinė drabužio spalva sodriai žalia<sup>43</sup>, pamušalas raudonas, o atvartai, apykaklė ir rankogaliai juodi. Apykaklė – plati, kaklą dengė rišama juoda kaklaskarė. Karininkai turėjo prisiūtus puošnius epoletus (antpečius), kurie nurodė juos dėvinčiojo laipsnį. Puskarininkiai išsiskyre prie apykaklės, rankogalių ir antpečių kraštų prisiūtomis auksinėmis juostelėmis. Po munduru buvo dėvima juosmenį siekianti smėlinė arba balta liemenė. Karininkai ties juosmeniu ryšėjo raudonos ir sidabrinės spalvų juostą su kutais<sup>44</sup>. Kelnės – smėlinės arba baltos, trumpos, prigludusios ir laikomos liemenės uždengtų petnešų – dėvimos



27 pav. 1775 m. artilerijos korpuso kariai

<sup>41</sup> Mundur, in: Z. Gloger, *Encyklopedia staropolska*, t. 3, Warszawa, 1902.

<sup>42</sup> K. Górski, *Historia Piechoty Polskiej*, s. 106.

<sup>43</sup> K. Górski, *Historia Artylerii Polskiej*, s. 96, 159.

<sup>44</sup> V. W. Rospond, *Polish Armies of the Partitions 1770–1794*, p. 9, 11, 42.

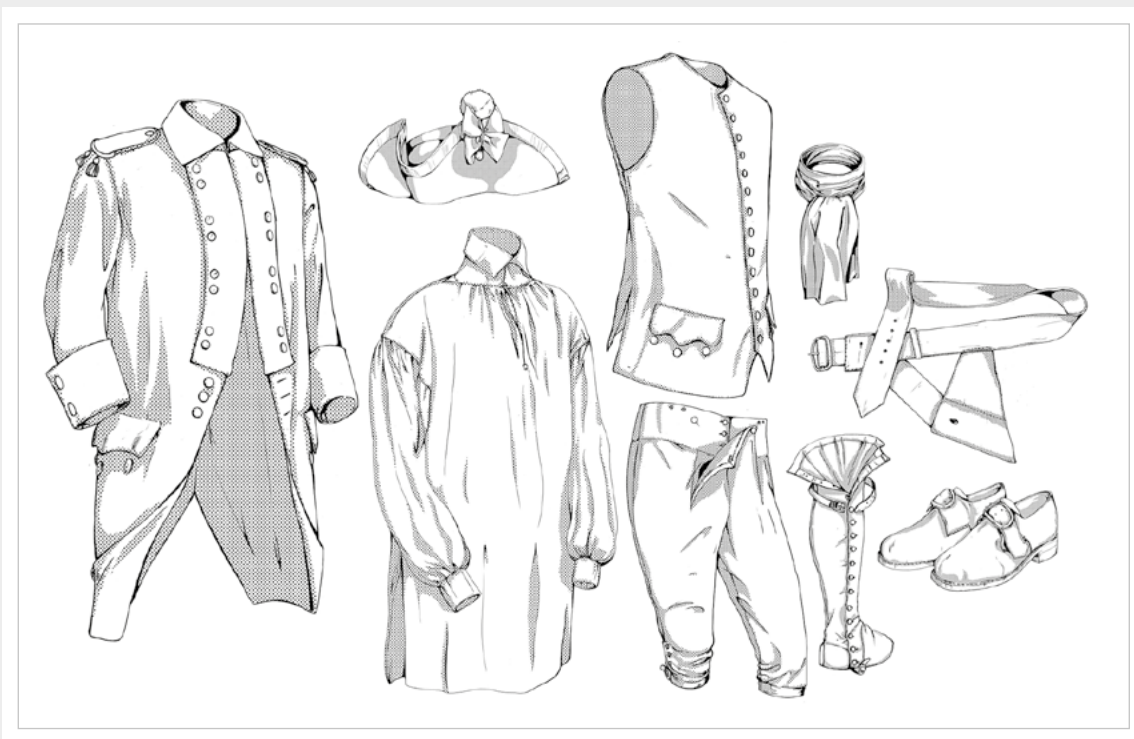

28 pav. Rekonstruotos 1775 m. artileristo uniformos eskizai

kartu su ilgomis baltomis kojinėmis, kurios dengdavo kelnių neuždengtas blauzdas ir buvo surišamos virš kelių. Batai, per kuriuos užsimaudavo juodas blauzdiņas (pėdos viršų, blauzdas ir kelius dengiantį odiną apavą, sutvirtinamą dirželiu ir/ar sagomis), juodos spalvos<sup>45</sup>. Uniformos sagos auksinės spalvos<sup>46</sup>.

Respublikos artilerija naudojo įvairius artilerijos pabūklus, tačiau XVIII a. II pusėje pagrindiniai buvo 3, 6, 8, 12 ir 18 svarų pabūklai. Greta jų buvo pasitelktos 6 ir 8 colių haubicos bei įvairios mortyros<sup>47</sup>. Patys artileristai

buvo ginkluoti 18,3–19 mm kalibro titnaginiais karabinais<sup>48</sup>. Šoviniai laikomi per petį perjuostoje šovininėje, o parakas – parakinėje. Šalia šaunamojo ginklo kariai taip pat turėjo karabino laibgalyje tvirtinamą durtuvą. Karininkas privalėjo turėti kardą, o puskarininkis – pistoletą ir tesaką (trumpąjį kardą). Priklausomai nuo situacijos, kariai nešiojo kuprines, kuriose buvo laikomos maisto atsargos, parakas, papildomi šaudmenys, įvairūs įrankiai ir kt. kariniai reikmenys.

□

<sup>45</sup> K. Górski K., *Historia Piechoty Polskiej*, s. 96–97.

<sup>46</sup> V. W. Rospond, „*Polish Armies of the Partitions 1770–1794*“, p. 14.

<sup>47</sup> Ten pat, p. 13.

<sup>48</sup> M. Maciejewski, *Broń strzelecka wojsk polskich w latach 1717–1945*, s. 16–17.

## 1794 m. pėstininko uniforma

Iki XVIII a. II pusės ATR kavalerija buvo pagrindinė bei skaitlingiausia Lenkijos ir Lietuvos kariuomenių rūšis, dėl kurios mobilumo, stiprumo ir profesionalumo valstybė pasiekė ne vieną pergalę XVI ir XVII a. karuose. Kavalerijos dominavimą Respublikoje nulėmė įvairūs kultūriniai, politiniai, socioekonominiai ir net geografiniai veiksniai. ATR, skirtingai nei kitose Europos valstybėse, pėstininkai buvo pagalbinė kariuomenės rūšis, dažniausiai sudarė tvirtovių įgulas ir atliko gynybines funkcijas.

XVIII a. II pusėje nusilpusiai Respublikai iškilo grėsmė būti sunaikintai Prūsijos, Rusijos ir Austrijos. 1772 m. įvyko pirmasis ATR padalijimas, kurio metu Lenkija ir Lietuva neteko dalies teritorijų.

Valdovas Stanislovas Augustas ir reformas palaiškantis Respublikos pareigūnai siekė didinti ir modernizuoti bendras karines pajėgas, kurios sustiprintų valstybę ir taptų atsvara Rusijos, Prūsijos ir Austrijos įtakai. Taigi 1775–1776 m. buvo panaikinta autoramentu kariuomenės organizavimo sistema. Lietuvos ir Lenkijos kariuomenės buvo organizuojamos administraciniu teritoriniu pagrindu. Reformatoriai pripažino, kad stiprios, profesionalios ir modernios karinės pajėgos būtinos norint apsiginti nuo priešiška nusiteikusių išorės valstybių.

Ketverių metų seimo (1788–1792 m.) laikotarpiu buvo priimti sprendimai, kurie lėmė kariuomenių didėjimą, standartizaciją, santykinę centralizaciją ir kitus svarbius procesus. Pėstininkai tapo pagrindine karinių pajėgų rūšimi. Taip pat buvo atsisakyta senesnio, dar iš saksų Vėtinų dinastijos valdymo laikotarpio paveldėto, uniformos modelio. Jį keitė visiškai naujas, modernus, universalus ir standartizuotas modelis, kuris taip pat turėjo savitus tautinius elementus<sup>49</sup>.

Nauja pėstininko uniforma: aukšta kepurė, mundurą pakeitęs trumpesnis švarkas, ilgos kelnės ir auliniai batai. Kepurė, savo forma primenanti cilindrą su kupolu viršuje, buvo juoda, turėjo snapelį, virš jo, ant priekinės kepurės sienelės buvo pritvirtinta lenkta žalvario arba alavo plokštelė su Vyčio<sup>50</sup> atvaizdu. Kepurės snapelis saugojo nuo saulės spindulių ir lietaus ar sniego.

Švarkas trumpas (nesiekiantis kelių) ir priglundęs, su aukšta apykakle, susegamas dviejų eilių sagomis. Atvartai pasiūti taip, kad vasarą būtų susegami tik kabliukais, o žiemą, vienai pusei uždengiant kitą, su sagomis. Švarko antpečiai – medžiaginiai, išorinė spalva – tamsiai mėlyna. Diržas, juosiantis švarką, baltas su sagtimi<sup>51</sup>.

Karininkai, skirtingai nei puskarininkiai ir eiliniai, vietoje įprastų medžiaginių antpečių turėjo pritvirtintus puošnesnius epoletus, kurie nurodė juos dėvintčiojo laipsnį. Puskarininkiai išsiskyrė prie apykaklės ir rankogalių kraštų prisiūtomis dvigubomis auksinėmis juostelėmis<sup>52</sup>.

Kelnės patvarios ir ilgos. Pasiūtos taip, kad nebūtų pernelyg siauros ar plačios. Šiltu metų laiku kariai nešiojo baltas linines kelnes, o šaltu – storesnes, tokios pačios tamsiai mėlynos spalvos kaip ir švarkas. Pastarosios tiko dėvėti atšiauriomis oro sąlygomis. Kelnių šonuose įsiūtos kontrastingos spalvos juostelės. Švarko sagų, apykaklės, atvartų, rankogalių ir kelnių juostelės spalvos buvo skiriamosios, t. y. nurodė kuriame dalinyje tarnavo karys<sup>53</sup>.

Šiame albume pateikiama 1794 m. Lietuvos kariuomenės Keturtojo Lietuvos lauko buožės pėstininkų regimento, kurio skiriamoji spalva buvo turkio, o sagos sidabrinės, uniformos rekonstrukcija. Tiek karininkai, tiek puskarininkiai ir eiliniai avėjo juodus odinius aulinius batus, kurie, skirtingai nei ankstesnių modelių uniformų batai, suteikė geresnę atramą ir apsaugą. Nauja pėstininko uniforma buvo papildyta pilkos spalvos susegamu apsiaustu su rankovėmis ir antpečiais. Šaltuoju metų laiku apsiaustas buvo užsigobiamas ant švarko, o diržas, kuprinė, šovininė ir kt. ekipuotės dalys dėvimi ant viršaus apsiausto. Blogomis oro sąlygomis (pvz., lyjant) apsiaustą tiesiog užsimesdavo ant švarko ir prie švarko pritvirtintos ekipuotės. Taip išorinis drabužis dengė ir saugojo ne tik patį karį, bet ir jo turimą ekipuotę. Pagal reikalavimus apsiaustas turėjo būti pasiūtas taip, kad

<sup>49</sup> Mundur, in: Z. Gloger, *Encyklopedia staropolska*, t 3, Warszawa, 1902.

<sup>50</sup> Lenkijos kariuomenės atveju – Baltojo Erelio.

<sup>51</sup> Ubior szeregowego kawaleryi narodowej i pułków przedniey straży wojska Obojga Narodów, [S.l.: s.n., post 2 III 1791], p. 2, 12–13; K. Górski, *Historia Piechoty Polskiej*, s. 182–183.

<sup>52</sup> K. Górski, *Historia Piechoty Polskiej*, s. 184; V. W. Rospond, *Polish Armies of the Partitions 1770–1794*, p. 47.

<sup>53</sup> Ubior szeregowego kawaleryi narodowej i pułków przedniey straży wojska Obojga Narodów, [S.l.: s.n., post 2 III 1791], s. 13; L. Ratajczyk, Teodorczyk J., *Wojsko Powstania Kościuszkowskiego w oczach współczesnych malarzy*, Warszawa, 1987, s. 33; K. Górski, *Historia Piechoty Polskiej*, s. 183.

karys abejais atvejais galėtų laisvai judėti ir nevaržomas apsiausto pasiimti ir naudoti tai, ko reikalavo situacija<sup>54</sup>.

XVIII a. pabaigoje pėstininkai buvo ginkluoti saksiskomis 1744 m. modelio ir 1754 m. modelio 18,3 mm kalibro titnaginėmis pėstininkų muškietomis, prūsiskomis 1780 m. ir 1782 m. modelių 18,5 mm kalibro titnaginėmis pėstininkų muškietomis. Šalia šaunamojo

ginklo pėstininkas turėjo taip pat muškietos laibgalyje tvirtinamą durtuvą ir tesaką (trumpąjį kardą). Priklausomai nuo situacijos, kariai nešiojo kuprines, kuriose buvo laikomos maisto atsargos, parakas, papildomi šaudmenys, įvairūs įrankiai ir kt. kariniai reikmenys.



29 pav. 1775 m. Lietuvos kariuomenės pėstininkai, vilkintys senesnio modelio uniformą



30 pav. XVIII a. pab. Lietuvos kariuomenės pėstininkas



31 pav. Abiejų Tautų Respublikos karo komisijos išleisto įsakymo, nustatančio naują pėstininkų uniformos modelį, fragmentas

32 pav. Rekonstruotos 1794 m. pėstininko uniformos eskizai

<sup>54</sup> Ubiór szeregowego kawaleryi narodowej i pułków przedniej straży wojska Obojga Narodów, [S.l.: s.n., post 2 III 1791], s. 13; V. W. Rospond, *Polish Armies of the Partitions 1770–1794*, p. 21.

---

# Sukilimų epochos dalyvių pasipriešinimo apranga

## BENAS TURSKIS

Po paskutinio ATR padalinimo 1795 m. Lietuvos kariuomenė buvo panaikinta, o jos kariai priversti tarnauti Rusijos daliniuose. Su pasikeitusia valdžia keitėsi rengimosi stilius kariuomenėje ir visoje valstybėje. XVIII a. uniformų ir ginkluotės pokyčius išgyvenanti Rusija darė įtaką ir Lenkijos bei Lietuvos kariniams kostiumams. Ilgus amžius tradiciniais laikyti ATR drabužiai turėjo būti pakeisti.

Didžiausią įtaką Rusijos kariuomenės XVIII–XIX a. uniformoms padarė caro Petro I (Didžiojo) po apsilankymo Prancūzijoje ir Britanijoje pradėtos kariuomenės reformos. Nuo 1698 m. caras užsibrėžė sutvarkyti ne tik kariuomenės, bet ir visos valstybės įvaizdį pagal europietiško variantą, kuris, jo akimis, buvo gerokai pranašesnis. Įkurti tekstilės fabrikai, nustatyti audinių standartai, remiantis britų gaminamo audinio kokybe. Nuspręsta kariuomenėje standartizuoti būrių išvaizdą ir spalvas. Buvo pasirinktos tamsiai žalia, šviesiai žalia, mėlyna ir raudona spalvos. Dominuojanti karių munduro spalva turėjo būti žalia, tačiau didžioji kariuomenės dalis buvo rengiama natūralios pilkšvai rudos spalvos storo vilnonio audinio, kuris tiesiog mažiau kainavo, uniformomis.

Visą XVIII a. carinėje Rusijoje buvo laikomasi kariuomenės uniformų tobulinimo krypties. Tiesa, audinio kokybė per visą šimtmetį išliko vidutinė ar net bloga. Norėdama įsigyti kokybiškos tekstilės, Rusija palaikė artimus ryšius su Europos valstybėmis net ir Napoleono karų metu. 1801 m. Rusijos imperatoriaus sostas atiteko Aleksandrui I, kuris garsėjo liberaliomis pažiūromis. Šis caras sėmėsi daug patirties iš savo giminaičių europiečių ir bandė ją pritaikyti Rusijoje, o taip pat ir okupuotose Lenkijos bei Lietuvos teritorijose.

Mirus Aleksandrui I valdžią perėmė jo brolis Nikolajus I, kuris, būdamas pragmatiškesnio mąstymo, bet ne tiek liberalus, išlaikė kariuomenės uniformų tobulinimo ir supaprastinimo strategiją. Jam valdant Lenkijoje ir Lietuvoje 1830–1831 m. įvyko sukilimas, kuriame dalyvavo ir priverstinė tarnyba paimti lietuviai bei lenkai.

Sukilimas prasidėjo Varšuvos karalystėje, kadetų kareivinėse, kadetai dėvėjo lenkiško modelio uniformas. Lietuvos sukilėliams teko dėvėti jiems išduotas rusiškas uniformas. Tiesa, tik dalis sukilėlių jas turėjo. Likusieji

dėvėjo savo asmeninius iš namų atsineštus drabužius. Carinės uniformas (daugiausia pėstininkų dalinių) sudarė baltos kelnės (vilnonės žiemą ir lininės vasarą), šiltuoju sezonu – pilko audinio trumpas švarkas, vadinamoji kurtkė (lenk. *kurtka*); šaltuoju metu – pilkšvai rudas paltas šinelis (rus. Шинель) su stačiomis, spalvotomis (priklausomai nuo pulko) apykaklėmis bei medžiaginiai antpečiai. Žiemą kavalerijos dalinių kariai dėvėjo kailiu apsiūtus viršutinius švarkus mentikus (vengr. *mente*), Vakarų Europoje vadinamus pelisomis (pranc. *pelisse*). Po jais nešiojo trumpus ir aptemtus švarkelius dolmanus (vengr. *dolmany*).

Trikornės ir bikornės XVIII a. pradžioje pakeitė aukštos cilindro formos veltinio kepurės, vadinamos šako (veng. *csákó*), su priekyje pritvirtinta metaline lentele (kokarda), kurioje atsispindėjo dalinio simbolika. Kariai taip pat nešiojo furažka (rus. фуражка) vadinamas kepurės. Kai kurios jų priekyje turėjo juodos odos stogelius, galvą juosiantis graižas buvo apsiūtas pulko spalvos audiniu, o viršutinė kepurės dalis nusvirusi už graižo. Kepurėms suteiktas toks pavadinimas dėl to, kad jas pirmieji pradėjo nešioti kariškiai, kurie rūpinosi pašaru (pr. *fouflage* – pašaras).

Carinės Rusijos pėstininkų ginkluotę sudarė standartinė titnaginė muškieta su durtuvu ir juoda odinė šovininė su baltu perpetiniu diržu<sup>55</sup>.

Gamyklinės pasiūlos didelei armijai trūkumas lėmė, jog iki XIX a. vidurio carinės Rusijos karių uniformos buvo nekokybiškos, nes buvo siuvas iš visiškai nepatvaraus audinio. Nors Rusijos kariuomenės karinėje uniformoje turėjo dominuoti tamsiai žalia spalva, pagrindiniu XIX a. pėstininkų audiniu pasirinktas pilkšvai rudos spalvos milas, kurio dažyti nereikėjo. Tik apykaklės ir dekoracinės uniformos dalys (pvz., antpečiai) buvo siuvas iš spalvoto audinio, leidžiančio nustatyti pulko numerį.

1831 m. sukilimą Lietuvoje pradėjo susivieniję studentai, amatininkai, pameistriai, tarnautojai, teisėjai, advokatai ir keli kunigai. Iš jų greitai suformuotos kuopos. Jos į mūšio laukus ėjo kasdieniais darbo ir nacionaliniais protėvių drabužiais (kontušu ir žiponu). Pastaraisiais XVI–

<sup>55</sup> B. Mollo, J. Mollo, *Uniforms of the Imperial Russian army*, Poole, Blandford Press, 1979, p. 87.

XVIII a. Lietuvos ir Lenkijos didikai rengėsi kasdieniame gyvenime ir mūšiuose. Rusijos karinei dinastijai jie buvo seniai žinomi kaip „lenkiški“ drabužiai. Kiek vėliau prie civilių prisijungė ir carinėje kariuomenėje tarnaujantys lietuviai. Šie iš anksto ruošėsi sąmokslui – pabėgti. Sukilimui užsitęsęs keletą mėnesių jau buvo kuriamos ir siuvas atskiros uniformos, kaip antai desperatų. Prie Lenkijos reguliariosios kariuomenės prisijungus Lietuvos sukilėliams, suformuoti Lenkijos kariuomenės Dvidešimt penktasis (Pirmasis lietuviškasis) ir Dvidešimt šeštasis (Antrasis lietuviškasis) pėstininkų pulkai, kuriems iš karo grobio buvo siuvas uniformos.

Pralaimėjus sukilimą Nikolajus I oficialiu dekretu uždraudė nešioti tradicinius, nacionalizmą skatinančius, drabužius. Vietoj jų visuomenė buvo priversta dėvėti jau anksčiau visoje Europoje ir Rusijoje paplitusį palatą, vadinamą čamara (lenk. *czamara*). Tokio tipo švarkai buvo siuvas iš storo ir nekokybiško audinio. Juos paprastai dėvėdavo nepasiturintys, tačiau po įvykusio turto ir žemių konfiskavimo jais rengėsi jau ir iki tol aukštas socialines pozicijas užėmę asmenys. Sukilėlių idėjos buvo priverstos atsitraukti į pogrindžio draugijas 30-iai metų.

1863 m. sukilime čamaros tapo populiariausiu viršutiniu drabužiu, dėl praktinės naudos – sukilimas prasidėjo žiemą. Storas vilnonis audinys dalinai saugojo nuo šalčio. Vyriško modelio palatas siekdavo kelius, tuo tarpu moteriška versija – buvo gerokai trumpesnė. Čamaros netapo lietuvių nacionaliniu drabužiu, tačiau jos puikiai pasitarnavo visuomenei suvienyti. Ginkluotas sukilimas skatino politines nuotaikas. Siekdami pabrėžti savo valstybės praeitį ir kultūrą sukilėliai iš spintų ir skrynių traukė senuosius uždraustus drabužius, kostiumus papildė odiniais diržais bei medžiagininiais maišais

maistui, vadinamosiomis tašėmis, vilnonėmis pirštinėmis ir šalikais.

Sukilimo dalyvių apranga buvo labai įvairi, todėl sunku vienareikšmiškai teigti, kad atitiko uniformos sąvoką. Visgi sukilėlių veiksmai partizaninėje kovoje ir kita karo kasdienybei būdinga elgsena, reikšmingi aprangos elementai leistų jų drabužius vadinti uniforma. Vienas iš drabužių elementų – konfederatka (lenk. *konfederatka*) buvo svarbus sukilėlių simbolis. Tai kepurė, kurios graižas buvo itin platus ir dažniausiai apsiūtas karakulio kailiu. Tokios kepurės viršus buvo raudono arba mėlyno audinio, kvadrato formos. Prie karakulio dažnai būdavo tvirtinama nacionalinių spalvų kokarda, dekoruota plunksnomis. Tokio tipo kepurės žinomos nuo Baro konfederacijos laikų, kai Lenkijoje buvo priešinama rusifikacijai. Didžiausią 1831 ir 1863 m. sukilėlių dalį sudarė pėstininkai. Jų skurdžių aprangą papildė taip pat skurdi ginkluotė (dažniausiai – namų ūkio padargai). Apie 75 proc. karių buvo ginkluoti ištiesintais dalgiais arba kitais duriamaisiais ginklais. Dalgiais ginkluoti būriai vadinti dalgininkais, Lenkijos ir Lietuvos istorijoje jie žinomi jau nuo 1794 m. Tado Kosčiuškos sukilimo. Deja, 1831 m. sukilime itin retas lietuvių pėstininkas turėjo šaunamąjį ginklą – seno tipo titnaginių spynų muškietą, karabiną ar pistoletą.

XIX a. pirmoje pusėje Britanijoje išpopuliarėjo kapsulinės spynos šautuvai (jų veikimo principas buvo paprastesnis ir efektingesnis blogu oru), tačiau Rytų Europai ir Rusijai prireikė dar keliolikos metų, kad visiškai pakeistų savo ginkluotę ir aprūpintų ją visą kariuomenę. 1863 m. sukilime tokius ginklus dalis sukilėlių jau turėjo, tačiau didžioji jų dalis buvo perdaryti iš titnaginių, medžioklei skirtų muškietų.





## 1831 m. sukilėlio apranga

1831 m. sukilimo vadovybė Lenkijoje ir Lietuvoje šalia pagrindinių išsivadavimo tikslų išskėlė ir papildomą uždavinį – organizuoti sukilėlius reguliariosios kariuomenės pavyzdžiu, o tai reiškė karinį parengimą, karinę drausmę ir bendros, sukilėlius vienijančios uniformos dėvėjimą. Pastarąjį punktą įvykdyti buvo itin sunku.

Dažniausiai sukilėliai uniformų gaudavo Rusijos kariuomenės šaudmenų ir aprangos sandėliuose, kurie buvo apleisti atsitraukiant. Užėmus pavienius šaudmenų sandėlius, uniformomis, kepurėmis ir batais pavykdavo aprūpinti vos vieną ar dvi pėstininkų kuopas. Dažnu atveju rastų rusiškų uniformų neužtekdavo aprengti net vienai kuopai. Telšių apskrityje iš gelumbės ir senų rusų mundurų buvo siuvamos naujų uniformų detalės. Be uniformų, buvo randama ir audinio, iš kurio buvo siuvami

nauji mundurai, taisomos rusiškos kasketės (kiveriai) ir kitos kepurės. Ant jų buvo tvirtinamos plokštelės su Vyčiu ir Lenkijos ereliu. Nors ulonams mundurai (su juodais atvartais ir apykaklėmis) ir buvo siuvami, tačiau tik retais atvejais. Dauguma pėstininkų uniformų neturėjo ir dėvėjo įprastus kasdienius lininius ir vilnonius drabužius. Sukilėlių pajėgoms ypač trūko odinių aulinių batų, dėl to dažnai dėvėdavo vyžas ar net klumpes.

Yra žinoma, jog Minsko gubernijos Vileikos apskrityje sukilėliai dėvėjo lenkų ir prancūzų uniformas. Šias uniformas dvarų sandėliuose paliko Napoleono kariuomenė 1812 m. žygio į Rusiją metu. Sukilimo vadovybė pavedė dvarininkams užtikrinti lėšas vietinių dalinių aprangai ir ginkluotei įsigyti. Tiesa, tai galinčių ir norinčių daryti dvarininkų buvo nedaug.





33 pav. Mūšis ties Olšynka Grochowska (*Olszynka Grochowska*)  
dail. Wojciech'o Kossak'o paveiksle, 1928 m.

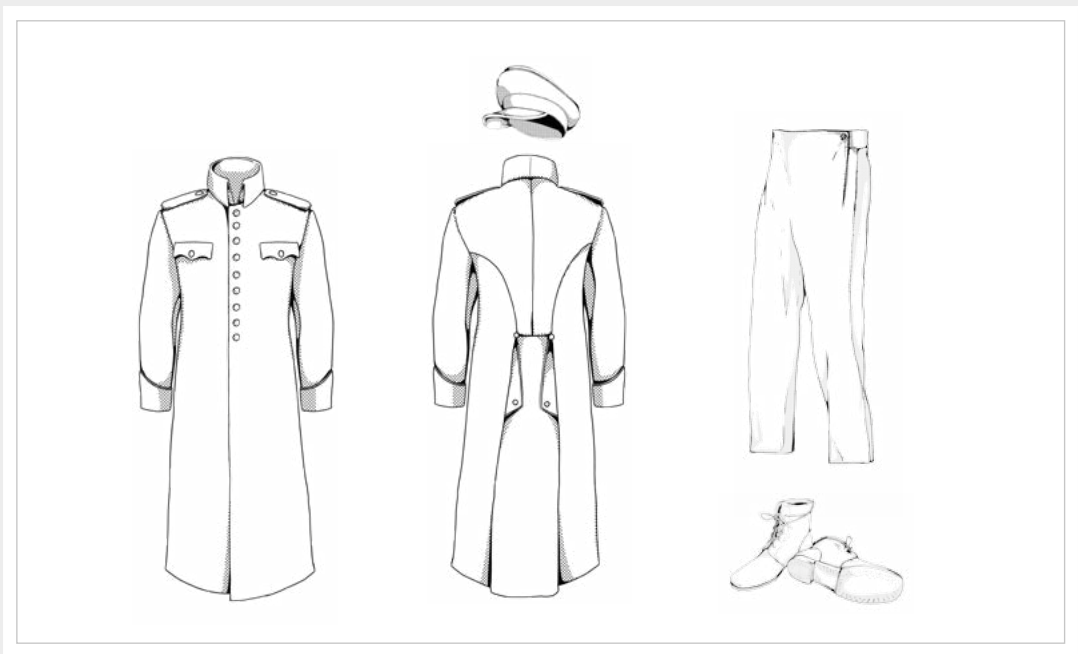

34 pav. Rekonstruotos 1831 m. sukilėlio aprangos eskizai

## 1863 m. sukilėlio apranga

1863 m. sukilime dalyvavusių lietuvių drabužių negalima vadinti karinėmis uniformomis. Absoliuti dauguma sukilėlių mūšio lauke dėvėjo kasdieniška. Tik nedidelė dalis, pabėgusi iš privalomosios tarnybos ir prisijungusi prie sukilėlių, buvo apsirengusi carinės Rusijos kariuomenės uniformomis. Populiariausi drabužiai buvo čamara, žiponas ir konfederatka.

Čamaros dažniausiai buvo natūralios vilnos, pilkšvai rudos spalvos<sup>56</sup>, o šilkiniai ir medvilniniai žiponai (ištraukti iš skrynų ir menantys ATR laikus) – ryškūs ir spalvoti. Audinių kokybė buvo itin bloga, dominavo vietinės vilnos ir lino gaminiai. Valstiečiai dėvėjo vilnones kelnes, lininius marškinius ir vilnonius švarkus. Kojų apavas: medinės klumpės, vyžos, odiniai pusbačiai ar auliniai batai. Ryškiausia uniformos dalimi tapo konfe-

deratka su šilkinė kokarda<sup>57</sup>. Tokias kepurės daugiausia nešiojo buvę bajorai. O pati kepurė išpopuliarėjo Baro konfederacijos laikais ir turėjo visuomenėje itin stiprią simbolinę reikšmę. Kokardą sudarė trijų spalvų žiedai, iš kurių vienas, centrinis, tamsiai mėlynas, simbolizavo Lietuvą. Kai kada tokios kokardos centrą puošė sukilimo herbas, kuriame buvo vaizduojamas Lenkijos erelis, Lietuvos Vytis ir Kijivo žemės simbolis – Arkangelas Mykolas. Tokia simbolika buvo papuoštos ir sukilėlių vėliavos. Sukilimas faktiškai prasidėjo vasarį, o baigėsi vasarą, dėl to bėgant mėnesiams sukilėlių apranga keitėsi nuo storos vilnonės žiemą iki gerokai plonesnės lininės vasarą. Kaip ir 1831 m. sukilime, taip ir šiame dominavo ištiesinti dalgiai ir šautuvai, tačiau jau ne tirtaginiai, o kapsuliniai.



<sup>56</sup> Joanna Regina Kowalska „The traditional costume of nobility and bourgeoisie as an expression of patriotism in 19th century Poland”, 2020, p. 8.

<sup>57</sup> Aleksandra Niemirycz, *Çankaya University Journal of Humanities and Social Sciences*, „Why Did Cyprian Norwid Wear the konfederatka?: The Crime of Wearing a Black Dress”, 2024, p. 198.

35 pav. „Sausio sukilimo dalgininkų būrys“ (*Grupa kosynierów z powstania styczniowego*), 1863 m., nežinomas aut.

36 pav. Sukilėlis dail. A. Grottger'o paveiksle „Atsisveikinimas su sukilėliu“ (*Pozegnanie powstanca*) 1866 m.



37 pav. Sukilėliai dail. A. Grotzger'o piešinyje „Mūšis“ (Bitva), 1863 m.

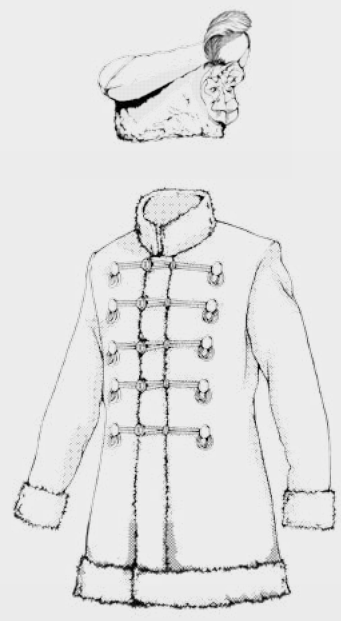

38 pav. Sukilėliai dail. A. Grotzger'o piešinyje „Dalgų kaldinimas“ (Kucie kos), 1863 m.



39 pav. Rekonstruotos 1863 m. sukilėlio aprangos eskizai →

---

# Pirmosios Lietuvos Respublikos kariuomenės uniformos

## POVILAS BARŠTAITIS

Ištaigingos, puošnios ir ryškios XVII–XIX a. uniformos atspindėjo kario profesijos prestižą. Elegancija ir rafinuotumu dvelkianti, pagal karinių laipsnių hierarchiją įmantrėjanti karių apranga akivaizdžiai išskyrė juos iš civilių. Tuomet puošnumas nebuvo kliūtis ir mūšio lauke. Dūminį paraką pakeitus bedūmiu, tobulėjant ir taiklėjant šaunamiesiems ginklams, o XIX–XX a. sandūroje kariams vis labiau spraudžiantis į apkasus ir tranšėjas, priešų šautuvų taikikliai neišvengiamai kryo į tarp žemių sampylų, rūkstančių nuodėgulių ir pilkų griuvėsių išsiskiriantį ryškiaspalvį karį.

Būtinybė tapti sunkiai priešui pastebimu keitė uniformos paskirtį ir vaizdą. Ryškias spalvas ir įmantrybes pakeitė taškos, kovos aplinkai pritaikytos, mobilumą ir patogumą gerinančios paprastesnės uniformos. Elegantiškos, rafinuotos ir puošnios uniformos reprezentuoti kariuomenę persikėlė į parodų aikštes, o kasdienės toliau taikėsi prie besikeičiančios karybos diktuojamų sąlygų. Taip šiuo metu išryškėjo šių uniformų atskirtis. Kasdienės tarnybinės uniformos buvo dėvimos daliniuose, sargybose, patruliuojant mieste ar daliny. Minint valstybines šventes, vadovų arba jų šeimos narių gimtadienius bei paraduose kariai vilkėdavo paradines uniformas. Uniformų (ypač paradinių) dizainas tapo paprastesnis, tačiau vis tiek buvo stengiamasi jas išlaikyti patrauklias ir puošnias. Tai buvo būdas paakinti jaunuolius rinktis kario kelią. Akį traukianti uniforma vertė didžiulius savo kariuomenę ir valstybę.

Pramonės revoliucija ir pasaulinio masto karai, mobilizavę iki to laiko neregėtus skaičius karių, darė didelę įtaką uniformoms: gamyklinėmis mašinomis masiškai ir greitai siuvami paprastesnio sukirpimo modeliai tenkino sparčiai išaugusį poreikį. Uniformų prisireikė ir po Pirmojo pasaulinio karo pagaliau laisvę atgavusiai Lietuvai. Paskelbtą nepriklausomybę teko iškart ginti nuo priešiškų ir grobikiškų jėgų.

1918 m. lapkričio 23 d. įsakymu oficialiai pradėta kurti kariuomenė pirmuosius savo žingsnius žengė varganomis sąlygomis – perkeltine ir tiesiogine prasme – klumpėmis ir vyžomis. Kariai dėvėjo kasdienius drabužius su prie rankovių prisiūtais lietuviškos Trispalvės trikampiais. 1918 m. pabaigoje Vilniaus komendantūroje pasirodė pirmosios atkurtos Lietuvos kariuomenės uniformos kregždės – kepurės su geltono metalo Vyčiais. Jau 1919 m. vasario pabaigoje nustatyta laikinoji uniforma, tačiau dėl sunkios padėties vis dar buvo dėvimos visos tuo metu turimos skirtingų šalių uniformos, pažymėtos lietuviškais ženklais. Palankesnės sąlygos unifikuoti karinę aprangą atsirado pasibaigus Nepriklausomybės kovų laikotarpiui.

1922 m. generalinio štabo viršininko gen. ltn. Maksimo Katchės raporte Krašto apsaugos ministrui mjr. Baliui Sližiui pastebimos ankstesnėje pastraipoje išskirtos tendencijos: „Uniforma privalo būti visa ištaisai apsauginės spalvos /chaki/. Tokios spalvos griežtai reikalauja dabartinio mūšio aplinkybės ir be to jis praktingas nešiojimui, kaip mažai pasiduodantis purvinimuisi. Iš uniformos turi būti išmesta viskas blizgantis ir ryškus, kas ištolo pritraukia priešą atidą ir be to greit juodauja, purvinasi ir nustoja švarios, tvarkingos išvaizdos.“<sup>58</sup>

Oficialiai pradėjus burti ginkluotąsias pajėgas ir plūstant pirmiesiems savanoriams, buvo svarstomas daug lėšų reikalaujančios kavalerijos poreikis. Pirmosios kovos su bolševikais parodė, kad be kavalerijos labai sunku žvalgyti priešų pozicijas ar persekioti atsitraukiančias jų pajėgas, atimti karo grobį. 1919 m. pradžioje pradėta formuoti lietuviška aviacija, o į frontą prieš lenkus jau skrido pirmąją karo mokyklos laidą baigę lietuvių lakūnai. Tiek kovų metu, tiek ir po jų ypač svarbus buvo karo medicinos tarnybos darbas, kurį stropiai dirbo ir gailestingosios seserys.

□

<sup>58</sup> Lietuvos Respublikos krašto apsaugos ministerijos generalinio štabo raportas krašto apsaugos ministrui Baliui Sližiui dėl Lietuvos kariuomenės uniformos, LCVA, f. 384, ap. 2, b. 82, l. 307.

## 1923 m. Trečiojo Geležinio Vilko pulko dragūno uniforma

Trečiojo dragūnų Geležinio Vilko pulko karių uniforma nebuvo labai spalvinga, panaši į bendrosios kavalerijos uniformas. Išsiskyrė kepurė – kiveris, ženklinamas balto vilko galva, dėl ko pulko kariai buvo vadinami vilkais. Virš vilko pritvirtinta 1920 m. modelio kokarda su Vyčiu, o pačiame kepurės viršuje – baltų plunksnų sultonas<sup>59</sup>.

1920 m. gausia ir mobilia kavalerija pasižymėjusiems lenkams klasingai užėmus Vilnių, nuspręsta neatilikti ir stiprinti savo kavalerijos pajėgas. Išreiškiant tikslą atgauti Vilnių, naujai formuojamą dalinį nuspręsta pava-

dinimu susieti su istorinės sostinės simboliu – Geležiniu Vilku. Taip pavadinto pulko uniformą papuošė minėtoji balto vilko galva. Rimstant kovoms, o demarkacinei linijai su lenkais virtus valstybine siena, įsigalėjo taika.

1923 m. gruodžio 31 d. Trečiasis dragūnų Geležinio Vilko pulkas buvo išformuotas. Augant geopolitinei įtampai Europoje, buvo stiprinamos Lietuvos karinės pajėgos ir 1935 m. nuspręsta atkurti panaikintą kavalerijos pulką. Galiausiai, 1939 m., šis pulkas įžygiavo į Vilnių, kurio simboliu buvo pavadintas ir papuoštas.

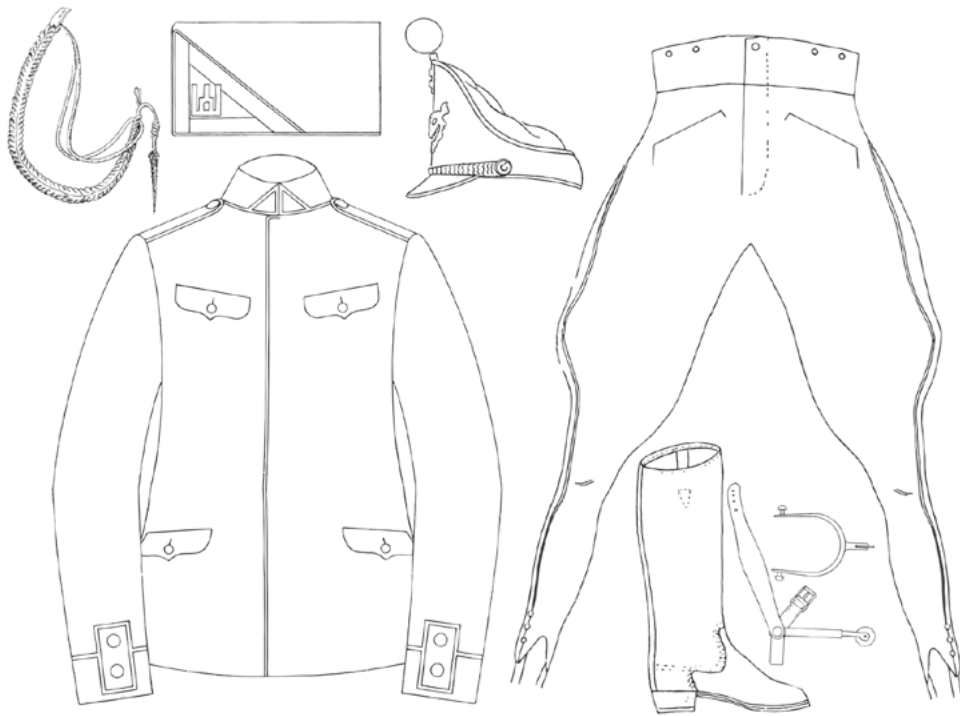

<sup>59</sup> Lietuvos Respublikos krašto apsaugos ministerijos generalinio štabo raportas krašto apsaugos ministrui Baliai Sližiui dėl Lietuvos kariuomenės uniformos, LCVA, f. 384, ap. 2, b. 82, l. 307.



40 pav. Trečiojo dragūnų Geležinio Vilko pulko  
vyr. ltn. Aleksas Vaišvila su 1923 m. modelio uniforma

- ← 41 pav. Rekonstruotos 1923 m. Trečiojo dragūnų  
Geležinio Vilko pulko karininko uniformos eskizai

## 1923 m. karo aviacijos karininko uniforma

Aviacijoje tarnaujančius karius siejame su mėlyna uniformos spalva, kuri tarsi priartina juos prie neaprėpiamų dangaus platybių. Net ir liaudies dainoje lakūnai apdainuojami kaip „mėlynieji karvelėliai“<sup>60</sup>. Be spalvos, šią uniformą iš kitų skyrė virš dešinės krūtinės kišenės išsiūtas aviacijos ženklas, antpečius puošę aviacijos simboliai ar avietinės spalvos kelnių juostelės.

Aviacijos dalies uniformų spalva, sukirpimas, nešiojimo stilius bei aksesuarai – išskirtiniai. Lakūnus

palyginti su karveliais galima ne tik dėl spalvos ir gebėjimo atsiplėšti nuo žemės. Jiems tekdavo skristi atvirose kabinose, būdingose pirmiesiems Lietuvos aviacijos lėktuvams, ir patirti stiprų vėjo pasipriešinimą. Neišvengiamai reikėjo galvoti apie kūno apsaugą. Taigi lakūnai dėvėjo odinius paltus, skraidymo šalms, ryšėjo šalikus, nešiojo ir apsauginius akinius. Visa tai formavo išskirtinį aviacijoje tarnaujančių karių įvaizdį.

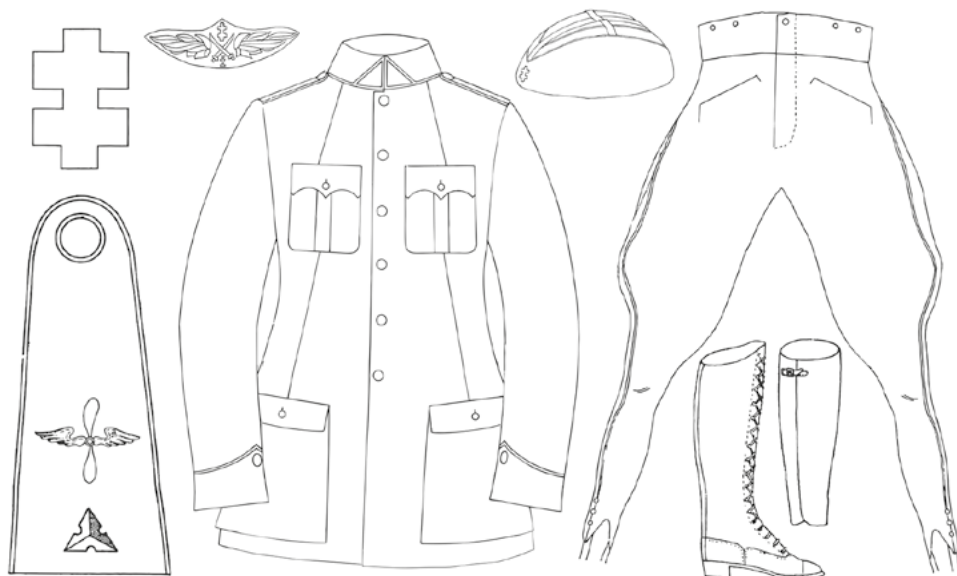

<sup>60</sup> Plk. ltn. Rapšys, Mūsų uniformos keitimo reikalai, *Kardas*, Nr. 4, 1937, p. 96.

43 pav. Antanas Gustaitis prie ANBO I, Aleksoto aerodromas, 1925 m.

42 pav. Lakūnas mokinys Aleksas Sviklys, 1936 m. balandžio 6 d.

← 44 pav. Rekonstruotos 1923 m. karo aviacijos karininko uniformos eskizai



## 1931 m. Pirmojo Lietuvos didžiojo etmono Jonušo Radvilos pulko husaro uniforma

Besikuriant Pirmajam husarų Lietuvos didžiojo etmono Jonušo Radvilos pulkui, į akis krito stygius, husarai vargiai galėjo kelti didybės ir pasitikėjimo įspūdį: „Gusarai dėvėjo savus drabužius: čia gerai apsirengęs inteligentas su plonais batukais, kurie praleidžia vandenį, čia klierikas su ilgais skvernais, šalia jo ūkininkas su klumpėmis ar vyžomis.“<sup>61</sup> Neturintiems žirgų kavaleristams atskirti pradžioje užteko svarbiausių atributų – pentinų ir jau tada puošnumu išsiskyrusios kepurės: „Kad atsiskirti nuo eilinių, savanoriams buvo įsakyta uždėti ant kepurių baltus lankelius, o ant batų pentinus. Vėliau buvo duotos tikros kariškos kepurės, kokios tai savotiškos ir, reikia pasakyti, gražiausios iki šiam laikui mūsų kariuomenėj buvusios formos.“<sup>62</sup>

1923 m. kovo 27 d. gen. ltn. Vlodo Nagevičiaus vadovaujama uniformos komisija įsakymu kariuomenei Nr. 53 nustatė naują kariuomenės uniformą. Savo forma

ir spalvomis ryškiausiai išsiskyrė kavalerijos dalinių uniformos. Husarų, tuo metu dėl iš carinės Rusijos imperijos kariuomenės grįžusių karininkų įtakos įprastai vadintų gusarais, uniformoje jau matyti pagrindiniai skiriamieji bruožai: „1923 m. (Įsak. Kar. 1923 m. Nr. 53) gusarų pulkui nustatoma bendri gusarų pažymiai: vengrinė (ungarinė), čakčiros (raudonos kelinės), roželės, kepurė.“<sup>63</sup> Minėtoji vengrinė – tai munduras, išsiskiriantis pintomis virvelėmis, o roželės – tai husarų batų priekį puošusios rozetės. Šie skiriamieji bruožai išliko svarbiausi husarų uniformos elementai visą Pirmosios Lietuvos Respublikos laikotarpį. 1927 m. rugsėjo 25 d. husarų pulkui buvo suteiktas Lietuvos didžiojo etmono Jonušo Radvilos pulko vardas. Husarų antpečius papuošė šios istorinės asmenybės monograma su kunigaikščio kepure. Šie elementai būdingi ir 1931 m. modelio uniformai, tačiau jai charakteringa buvo kitokia kokarda.



<sup>61</sup> I. Kraunaitis, Mūsų kavalerijos organizavimas ir jos veikimas pirmame nepriklausomybės dešimtmetyje, *Mūsų žinynas*, Nr. 45, 1928, p. 355.

<sup>62</sup> Ten pat.

<sup>63</sup> J. Žlabys, Iš kur yra kilę gusarai?, *Karys*, Nr. 23, 1927, p. 218.

45 pav. Lietuvos kariuomenės Vyriausiojo štabo viršininkas gen. štabo plk. Povilas Plechavičius dėvi husaro uniformą, Kaunas, 1929 m.



46 pav. Rekonstruotos 1931 m. Pirmojo Lietuvos didžiojo etmono Jonušo Radvilos pulko husaro, majoro, uniformos eskizai

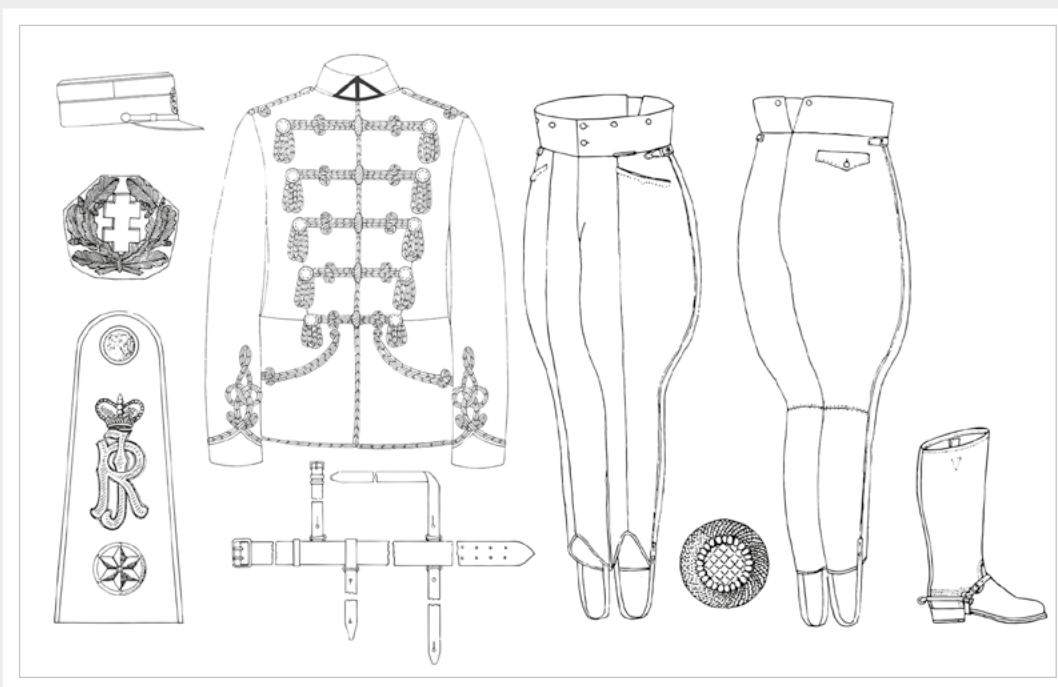

# 16

## 1931 m. karo medicinos seselės apranga

Lietuvos nepriklausomybę ir laisvę apgynė ir išsaugojo narsūs kariai, tačiau ne ką mažiau svarbus ir karo medikų indėlis. Mūšiuose sužeistų ar sergančių karių gydymas buvo didelis uždavinys kariuomenei, tačiau karo gydytojų ir medicinos seselių dėka kariuomenė gebėjo su šiomis problemomis dorotis.

Moderniosios slaugos pradininkės Florence Nightingale (1820–1910) atsidavimas ligoniams suformavo „damos su lempa“ įvaizdį. Lietuvos gailėstingųjų seserų

šviesi apranga ir jų pasiaukojamas bei rūpestingas darbas taip pat kėlė asociacijas: „Gailėstingoji sesutė, tai kovos laukų ir ligonių angelas.“<sup>64</sup>

Albume pristatoma gailėstingosios sesers uniforma per visą Pirmosios Lietuvos Respublikos laikotarpį praktiškai nesikeitė. Taigi esminiai jos elementai buvo šie: skarelė su raudonu kryželiu, suknelė, prijuostė, kojinės, bateliai<sup>65</sup>.



<sup>64</sup> [Be autoriaus], Užmirštosios, *Kardas*, 1926, Nr. 25, p. 394.

<sup>65</sup> S. Lukminaitė, Karo sanitarijos tarnybos veikla Nepriklausomybės kovų metu (1919–1923 m.), *Vytauto Didžiojo karo muziejus 2018 metais. Almanachas*, Kaunas, 2019, p. 46.



47 pav. Lietuvos kariuomenės kariai ir medicinos seserys Karo ligoninės palatoje. XX a. 3 deš.

48 pav. Rekonstruotos 1931 m. karo medicinos seselės aprangos eskizai



## 1934 m. Lietuvos didžiosios kunigaikštienės Birutės pulko ulono uniforma

1923 m. įsakymu kariuomenei Nr. 53 ulonams nustatyta dėvėti kepurę baltu viršumi, rožiniu įsiuvu ir lankeliu, vilkėti slepiamosios spalvos mundurą, tamsiai mėlynas su baltu įsiuvu ir rožiniais antsiuvais, vadina-

maisiais lampasais, kelnes. 1928 m. rugsėjo 30 d. pulkui buvo suteiktas Lietuvos didžiosios kunigaikštienės Birutės vardas. Kaip ir husarų, taip ir ulonų uniformos antpečius puošė atitinkama monograma.

Būta pastabų dėl ryškių husarų ir ulonų spalvų nepraktiškumo, tačiau patys kavaleristai vertino savo uniformas, ši apranga jiems tiko ir patiko: „Kavalerijos dalims raudonos, mėlynos kelnės ir raudonos, baltos kepurės prie slepiamos spalvos munduro taip pat viens prie kito nesiderina. Reikėtų ir čia suvienodinimo, tačiau raiteliai, žinoma, to nepageidauja.“<sup>66</sup> Uniformų išskirtinumas ir puošnumas buvo skirtas ir garbingų svečių įtariams žvilgsniams: „Visai be skriaudos mūsų kariuomenei svetimtaučių akyse [...] gali pasirodyti tik mūsų kavaleristai, kurių ilgos mėlynos kelnės ir vengrinės bei ulonės daro visai gerą ir malonų įspūdį.“<sup>67</sup>



<sup>66</sup> A. Alekūnas, Mūsų uniformos trūkumai, *Kardas*, 1937, Nr. 7, p. 163.

<sup>67</sup> Kap. Kr-tis, Išsėiginės uniformos klausimu, *Kardas*, 1927, Nr. 15, p. 211.



← 49 pav. Lietuvos kariuomenės Antrojo ulonų Lietuvos didžiosios kunigaikštienės Birutės pulko karys. Alytus, XX a. 4 deš. II p.

50 pav. Lietuvos kariuomenės Antrojo ulonų Lietuvos didžiosios kunigaikštienės Birutės pulko ulonas. Alytus, 1933 m.

51 pav. Rekonstruotos 1934 m. Lietuvos kariuomenės Antrojo ulonų Lietuvos didžiosios kunigaikštienės Birutės pulko ulono uniformos eskizai

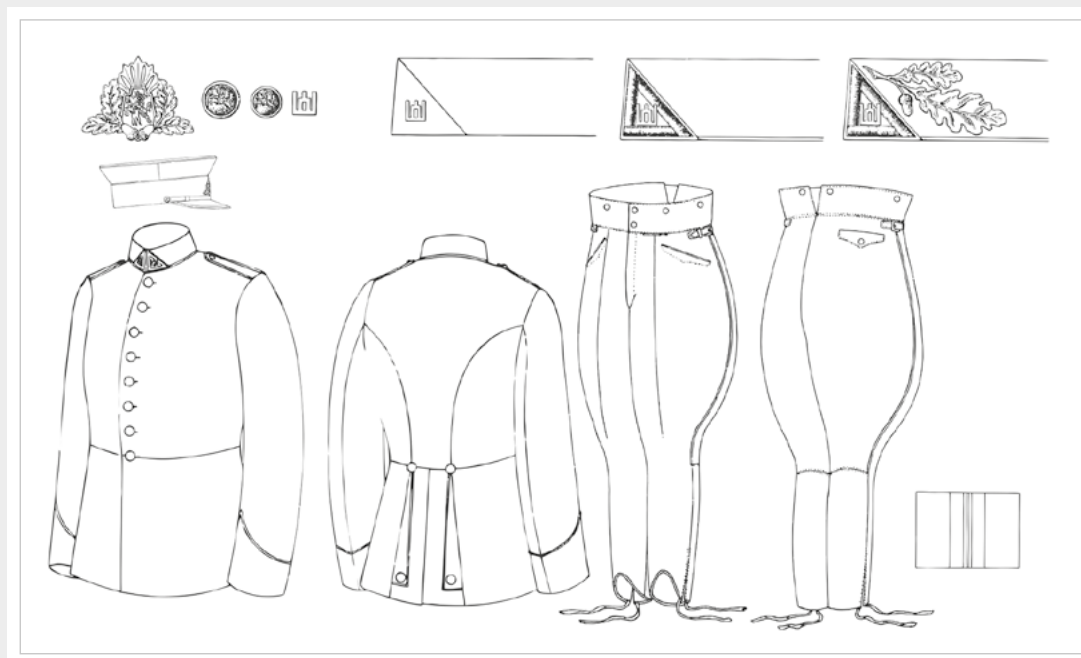

---

Ginkluotas  
antisovietinis  
pasipriešinimas:  
partizanų  
uniforma

Uniforma kariui nėra tik apranga. Dėvėti uniformą – tai garbė ir atsakomybė. Šios dorovinės savybės dar labiau sustiprėjo sovietinės okupacijos metu, kada, praradus valstybingumą, bet koks buvusios valstybės simbolis – taip pat ir Lietuvos kariuomenės uniforma – buvo uždraustas. Į miškus pasitraukę žmonės visais būdais siekė parodyti, kad Pirmosios Lietuvos Respublikos kariuomenės uniforma jiems tapo dar vienu nepriklausomybės ženklu.

Laisvės kovotojams dėvėti Lietuvos kariuomenės uniformą reiškė parodyti pagarbos valstybei, už kurią jie kovojo, ir begalinės atsakomybės gestą. Uniforma buvo ir bendrystės su kovos draugais simbolis. Lietuvos partizanai – vyrai ir moterys – prieš pasitraukdami į miškus dirbo įvairius darbus, kai kurie jų neturėjo net karinės patirties, tačiau miškas ir bendras siekis – laisvė – juos pavertė kovotojais, tęsusiais Pirmosios Lietuvos Respublikos kariuomenės tradicijas.

Pasipriešinimo kovų pradžioje Lietuvos partizanai dėvėjo įvairius uniformos elementus, kuriuos kovotojai atsinešdavo pasitraukdami į mišką, juos derino su civiliniais drabužiais. Į Lietuvos partizanų gretas stėjo ir Lietuvos karininkai bei eiliniai kariai, dauguma jų buvo išsaugoję savas karines uniformas. Šalia lietuviškų elementų buvo nemažai ir vokiškų, kuriuos atsinešė į mišką pasitraukę Vietinės rinktinės kariai. Partizanai rinko ir įvairius kitus uniforminius drabužius iš tarnavusių Šaulių sąjungoje, policijoje, pasitaikydavo ir iš sovietinių uniformų perdarytų drabužių. Žiemą buvo dėvimos milinės, taip pat balto audinio maskuotės.

1944–1945 m. kuriantis partizanų apygardoms į uniformos suvienodinimą dėmesys nebuvo kreipiamas, bet siekiant pademonstruoti Lietuvos valstybės tęstinumą ją dėvėti buvo svarbu. Jų trūko, daugeliui teko nešioti civilinius drabužius, ant jų prisiuvus partizanų skiriamuosius ženklus.

1945 m. partizanai pradėjo dėvėti pirmuosius antsiuvus ant uniforminių švarkų kairės rankovės<sup>68</sup>. Greta antsiuvų partizanai nešiojo ir įvairių formų raiščius su užrašu „Lietuvos partizanas“. 1946 m. buvo pradėta konstruoti partizano tapatybė, kai kuriose apygardose buvo įvesta lietuviška kario uniforma, ji tapo privalomu atributu. Lietuvos partizanai ne visada turėjo galimybes

dėvėti visą uniformos komplektą, tačiau visada stengėsi naudoti antsiuvus su tautine simbolika, kurie žymėjo priklausomybę vienai ar kitai partizanų apygardai, rinktinei ar netgi būriui. Partizanai uniformas siūdindavosi pas kaimo siuvėjus, medžiagos ryšininės ieškodavo miestų turguose, neretai vieni ir kiti labai rizikuodami.

1949 m. buvo iškelta partizanų kovos centralizacijos problema, o taip pat aptartas ir uniformos klausimas. 1949 m. gegužės 19 d. Lietuvos Laisvės Kovos Sąjūdžio (LLKS) Tarybos nutarimu visuotinai įvestos Lietuvos kariuomenės uniformos. Nuo šiol visiems kovotojams nešioti uniformas, laipsnių ir pareigų ženklus tarnybos metu buvo privaloma. Tačiau buvo ir tokių atvejų, kai net aukšto rango partizanų junginių vadai, tarpukario Lietuvos kariuomenės karininkai, partizanaudami vengė nešioti karinę uniformą. 1949 m. vasarą patvirtintas naujas partizanų tapatybės – Laisvės kovotojo partizano ženklas<sup>69</sup>. Ženklą sudarė du sujungti į rombą trikampiai, kurie reiškė „mūsų tautos aukščiausią patvariausią įsistiprinimą“ – vienu trikampiu tautos jėga kyla į aukštį, antru įsitvirtindama savo žemėje. Vyčio Kryžius ženklo centre turėjo priminti lietuvišką didybę. Juoda spalva, kuri puošė Vyčio Kryžių, pabrėžė slaptumą, nes „net savo gimdytojams partizanas esąs naktis“, raudona – kraujo auka, kuri yra šventoji didybė<sup>70</sup>.

Kepurė buvo svarbus partizanų aprangos akcentas, perimtas iš tarpukario Lietuvos kariuomenės. Kepurės buvo nešiojamos su 1919 m., 1923 m., 1931 m. ir 1934 m. modelio Lietuvos kariuomenės kokardomis, tačiau pritrūkus jų, buvo gaminamos naujos. Iki pat 1949 m. nebuvo bendros kokardų sistemos, tik 1949 m. rugpjūčio 1 d. LLKS Tarybos prezidiumo posėdyje buvo patvirtintas laisvės kovotojo partizano kepurės ženklas (kokarda) – trikampio formos žaliame fone, apjuostame sidabro spalvos juostele, įsegtas žalvarinis Vyčio Kryžius<sup>71</sup>.

Nepaisant sunkumų, išskylančių gaminant partizanų simboliką, stengtasi vaizduoti tautinius ir valstybinius

<sup>68</sup> *Už laisvę ir tėvynę*, sud. Lietuvos gyventojų genocido ir rezistencijos tyrimo centras, 2024, p. 148.

<sup>69</sup> Partizano ženklų aprašymas ir jo dėvėjimo taisyklės, LVA, f. K-5, Ap. Nr. 1, B. 6, l. 159–160.

<sup>70</sup> V. Vaitkevičius, A. Petrauskienė, *Lietuvos partizanų valstybė*, Vilnius, Alma littera, 2019, p. 147–148.

simbolių. Ant uniformų partizanai dėvėjo skiriamuosius antsiuvus ir ženklus, kurie buvo suteikti už ypatingą drąsą mūšyje, sąžiningai atliktas pareigas ir sužeidimus.

Ekipuotė buvo labai įvairi. Partizanai segėjo lietuviškus, rusiškus ir vokiškus diržus, prie jų nešiojo ginklų bei šovinių odinius ir medžiaginius dėklus. Buvo naudojami įvairių modelių prožektoriai, kompasai, žiūronai, planšetės. Didžiąją ekipuotės dalį sudarė sovietų kariuomenės naudoti daiktai, tačiau pasitaikydavo ir kitokių atributų.

Lietuvos partizanų ginkluotės pagrindą sudarė šautuvai, pistoletai, lengvieji kulkosvaidžiai ir įvairių tipų granatos. Tai ir vokiški ginklai, kurių buvo likę vokiečiams pasitraukus iš Lietuvos, ir sovietiniai (ir ankstesni rusiški) lengvieji ginklai, įsigyti kaip trofėjai, bei dalis išsaugotų

asmeninių Lietuvos kariuomenės ginklų. Ginklams partizanai dažnai suteikdavo savus pavadinimus: „mašinka“, „pistolmašinė“, „desantinis kulkosvaidis“, „dešimtukas“, „amerikanka“, „koltas“.

Sovietinės struktūros siekė sumenkinti Lietuvos partizanus ir juos vaizdavo kaip banditus: nesiprausiusius, nenusiskutusių, apdriskusius, tačiau buvo priešingai – partizanams pavyko sukurti tikros kariuomenės įvaizdį. Partizanas Justinas Lelešius-Grafas savo dienoraštyje rašė: „Jie [kaimo žmonės] mus pamatę uniformuotus, negalėjo atsistebėti: [...] čia – puikiausiai atrodo vyrai. Puikios diagonalo uniformos, puikiais ginklais apsiginklavę, kaip tikri lietuviškos kariuomenės kariai.“<sup>72</sup>



<sup>71</sup> Kokardos aprašymas ir jos dėvėjimo taisyklės, LYA, f. K-5, Ap. Nr. 1, B. 6, l. 157-158.



## XX a. 5–6 dešimtmečių partizanės uniforma

Per partizaninį karą pirmą kartą Lietuvos istorijoje moterys kovotojos jau nebebuvo vienetiniai atvejai ar išimtys. Gal ne visada su ginklu, bet dažnai jos buvo tos, kurios rūpinosi logistika, ryšiais, maisto ruoša, uniformų siuvimu ir adymu, spaudos leidyba bei medicina. Moterys buvo visateisės partizanės, dėvėjo uniformas, gyveno bunkeriuose, nešiojosi ginklą ir kartu su vyrais prisiėmė atsakomybę už laisvos ir nepriklausomos Lietuvos kelią.



Moterys partizanės dažniausiai segėdavo sijoną, bet buvo nešiojančių ir kelnes, kurios gyvenant sudėtingomis nuolatinės kovos sąlygomis buvo patogesnis pasirinkimas. Moterys turėjo laikytis tokios pačios uniformos dėvėjimo tvarkos kaip ir vyrai.

Šiame albume pristatomą partizanės uniformą sudaro šie elementai: rusvai žalsvos (chaki) spalvos uniforminė kepurė, kurią puošė 1949 m. patvirtinta

partizano kokarda, rusvai žalsvos (chaki) spalvos moteriško kirpimo uniforminis švarkas (persiūtas pagal tarpukario Lietuvos kariuomenėje nešiotų švarkų pavyzdį). Švarką puošia sagos su Vyčiu, moteriškumo akcentas – žalios spalvos sijonas su praskiepu, šviesūs lininiai marškiniai su apykakle, auliniai odiniai batai, odinis diržas su odiniu pistoleto dėklu, medžiaginė šovininė ir rankinės puolamosios granatos RG-42 replika.

Ant kairės uniforminio švarko rankovės buvo prisiūtas LLKS partizano skiriamasis antsiuvas – rombas su centre išsiuvinėtu Vyčio Kryžiumi. Taip pat ant tos pačios rankovės, virš rankogalio prisiūta raudona juostelė su 2 juodais dryžiais – partizano sužeidimo ženklas<sup>73</sup> – juostelė, kuri reiškia, kad kovotoja mūšio metu buvo sužeista.

□

<sup>72</sup> J. Lelešius-Grafas, *Partizanų kapeliono dienoraštis*, 2006, Kaunas, fondas | laisvė, p. 60.

<sup>73</sup> Dainavos apygardos vado [1946 m.] įsakymas Nr. 57 dėl partizanų uniformos, skiriamųjų ženklų, sužeidimo ženklo ir kt., LVA, f. K-1, Ap. 58, B. 44618/3, Bylos tomo. Nr. 14, L. 188.



## XX a. 5–6 dešimtmečių partizano uniforma

Šiame albume pristatomą partizano vyro uniformą sudarė šie elementai: tarpukario Lietuvos kariuomenės pėstininko pavyzdžio uniforminis švarkas ir kelnės, medvilniniai marškiniai, kepurė, kurią puošė 1949 m. patvirtinta partizano kokarda (trikampio formos žaliame fone, apjuostame sidabro spalvos juostele, įsegtas žalvarinis Vyčio Kryžius) ir odiniai auliniai batai. Labai svarbūs buvo atpažinimo ženklai – antsiuvai, kurie žymėjo priklausomybę vienai ar kitai partizanų apygardai ir paprastai buvo dėvimi ant kairiosios uniforminio švarko rankovės. Prie šios uniformos prisiūtas Lietuvos partizanų Tauro apygardos uniforminis antsiuvas.

Partizano ekipuotę sudaro prožektorius, žiūronai, planšetė, odinis diržas su perpete, odinės šovininės, odinis pistoleto dėklas, rankinės puolamosios granatos RG-42 replika.



55 pav. Dainavos ir Tauro apygardų partizanų susitikimas. 1948 m. vasara. Lietuvos kariuomenės uniformos su įvairiais ekipuotės elementais

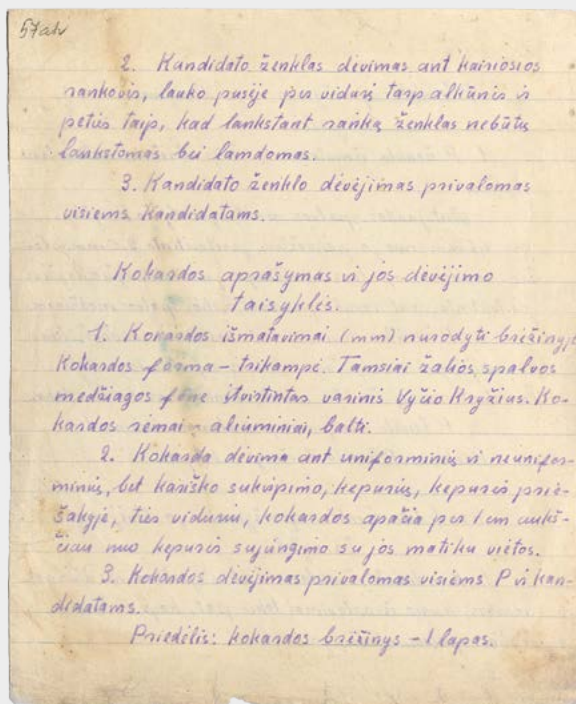
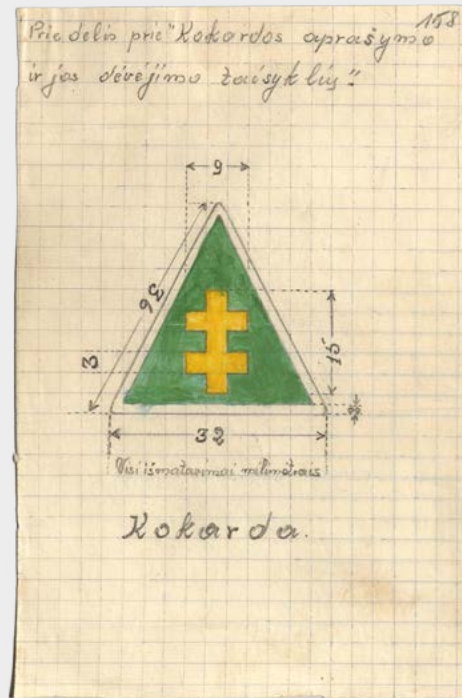
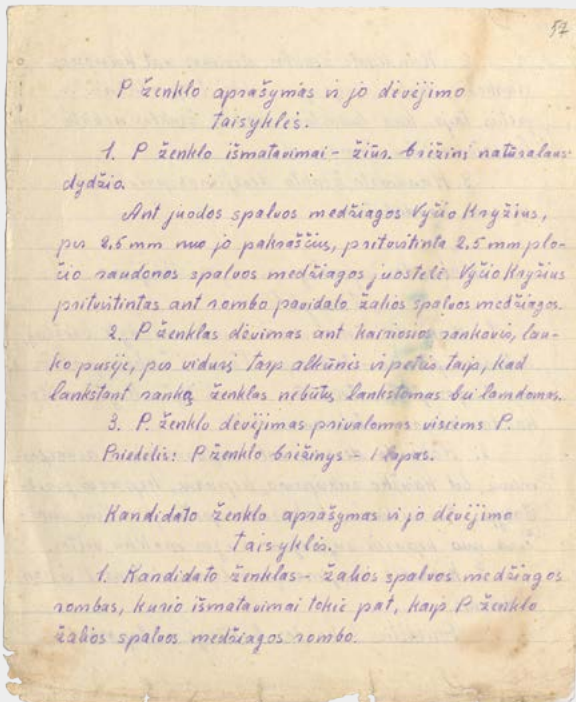

56 pav. Partizano ženkllo aprašymas ir jo dėvėjimo taisyklės

57 pav. Kokardos ir partizano ženkllo brėžiniai





# Albumas

66	■	Priešistoriniai laikai	01
68	■	Lietuvos Didžiosios Kunigaikštystės laikotarpio karių apranga	02–10
86	■	Sukilimų epochos dalyvių pasipriešinimo apranga	11–12
90	■	Pirmosios Lietuvos Respublikos kariuomenės uniformos	13–17
100	■	Ginkluotas antisovietinis pasipriešinimas: partizanų uniforma	18–19



Baltų kario apranga:  
Taurapilio „kunigaikščio“ atvejis

01

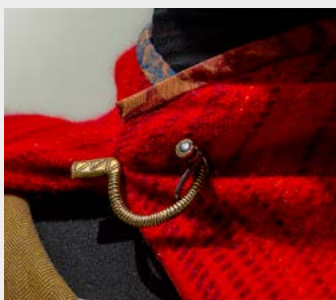
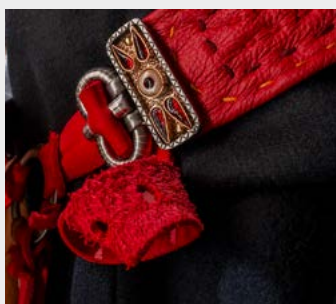



XV a. Lietuvos valdovo apsaugos  
elitinio kario apranga

02





1514 m. lengvojo husaro apranga

03









## XVII a. petihoro uniforma





## XVII a. dragūno uniforma

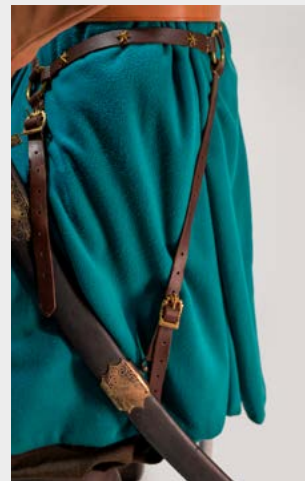







1732 m. valdovo gvardijos muškietininko uniforma





## 1775 m. artileristo uniforma





1794 m. pėstininko uniforma









## 1863 m. sukilėlio apranga





1923 m. Trečiojo Geležinio Vilko pulko dragūno uniforma





1923 m. karo aviacijos karininko uniforma





1931 m. Pirmojo Lietuvos didžiojo etmono Jonušo Radvilos pulko husaro uniforma





1931 m. karo medicinos seselės apranga





1934 m. Lietuvos didžiosios kunigaikštienės Birutės pulko ulono uniforma





XX a. 5–6 dešimtmečių partizanės uniforma

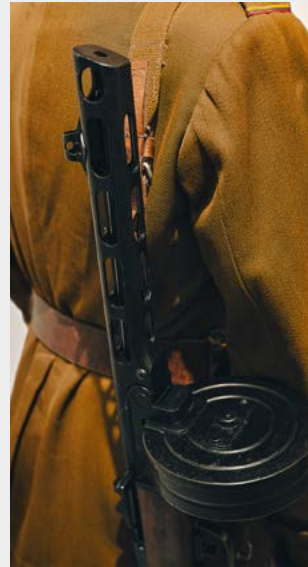



XX a. 5–6 dešimtmečių partizano uniforma



# Terminų žodynas

**Aigretė** (ang. *egret*, pranc. *aigrette*) – juvelyrinis kepurės papuošalas, panašus į sege, tvirtinimas prie galvos apdangalo, dažniausiai iš aukso ar sidabro, dekoruotas prabangiais akmenimis. Forma primena *arnio* plunksną.

**Antkaklė** (angl. *gorget*, lenk. *obojczyk*) – šarvų dalis, sauganti kaklą ir sprandą, dažniausiai plokštinė (retesniais atvejais – karaceninė arba žvyninė), sudaryta iš dviejų ties pečiais susegamų dalių.

**Arkebuza** (pranc. *arquebuse*) – dagtinis iš laibgalio užtaisomas šautuvas.

**Bandoliera** (isp. *bandolera*, liet. šovinynas) – diržas, dėvimas skersai krūtinei, prie kurio tvirtinami mediniai laikikliai („buteliukai“) parakui, skirti užtaisyti arkebuzas ar kitus šaulių ginklus.

**Buzdyganas** (angl. *buzdygan-mace*, lenk. *buzdygan*, vengr. *buzogany*) – senovinis kovos ginklas, dažniausiai naudotas kaip statuso simbolis ir ginklas vadų rankose. Tai ginklas su galva (antgaliu), sudaryta iš šešių arba daugiau vadinamųjų plunksnų, ant tiesaus, gana trumpo koto. Jis buvo gaminamas iš geležies arba plieno ir medžio. Ginklas kildinamas iš Rytų, įvairios jo atmainos paplito daugelyje Eurazijos regionų nuo Kinijos iki Prancūzijos. Pagal paskirtį šie ginklai skirstomi į kovinius ir tuos, kurie atlikdavo karinio laipsnio ženklų funkcijas bei reiškė kokias nors privilegijas. Lenkijoje ir Lietuvoje buvo naudojamas kovoje ir nešiotas kaip karininko laipsnio ženklas tautinėje kavalerijoje.

**Branderburgas** – karinių uniformų arba tradicinių drabužių užsegimas, siuvas iš aukso arba kitos ryškios blizgios spalvos virvelių horizontalia linija ant krūtinei keliomis eilėmis.

**Diagonalas** (lot. *diagonalis* < gr. *diagōnios* – einantis iš kampo į kampą) – storas audinys, austas įstrižais ruoželiais (diagonaliniu pynimu). Audžiamas iš suktų vilnonių, pusvilnonių arba medvilninių siūlų. Diagonalo ruoželiai su audinio kraštu sudaro paprastai 65–70° kampą. Ilgai nesusedėvi. Iš jo siuvasi kostiumai, paltai bei uniforminiai drabužiai.

**Delija** (lenk. *delia*, osm. *deli* – pašėlęs) – senovinis viršutinis vyrų drabužis, pamuštas kailiu, ilgas, plačiomis nesusiūtomis rankovėmis ir su didele apykakle. Lenkijos Karalystėje ir Lietuvos Didžiojoje Kunigaikštystėje dėvėtas XVI–XVIII a.

**Dolmanas** (vengr. *dolman*) – tautinis vengrų drabužis, kilęs iš Turkijos. Trumpo sukirpimo švarkelis aptemtomis rankovėmis, siuvas iš plono audinio.

**Dragūnas** (pranc. *dragon* < lot. *draco*, kilm. *draconis* – drakonas, slibinas) – seniau pėstininkai, naudojantys arklus žygiams; nuo XVIII a. vidurio iš jų sukurta kavalerija.

**Dubletas** (pranc. *doublet* < *double* – dvigubas, dvilypis) – tai vyriškas, aptemptas susagstomas ar surišamas švarko tipo drabužis, dvigubo siuvimo, ties krūtine ir pečiais paminkštintas medvilne.

**Epoletas** (pranc. *epaulette* iš *epaule* – petys) – puošnus dekoratyvinis antpetis, dažniausiai naudojamas karinėje uniformoje, parodantis dėvinčiojo laipsnį. Gali būti pagamintas iš įvairių medžiagų ir turėti papildomus dekoratyvinius elementus.

**Ferezija** – (lenk. *ferezja* < turk. *ferace*) – platus ilgas vyriškas apsiaustas su kabančiomis arba įmaunamomis rankovėmis. Europoje (ir ATR) paplito XVI a. viduryje iš Turkijos, dėvėtas iki XVII a. pabaigos. Iš pradžių dėvėjo diduomenė, vėliau ir miestiečiai. Dažniausiai siūtas į apačią plėtėjantis, be apykaklės (kartais su žema stove) iš tamsaus (valdovų šventinės – iš raudono) audinio su kailio pamušalu, ilgomis (XVII a. antroje pusėje siekė žemiau kelių), patrupintomis ar trumpomis rankovėmis, susegamas (sagtimi arba sege), surišamas pasmakrėje arba be susegimo. Ferezija dėvėta ir užsimetus ant pečių. Jos kraštai galėjo būti siuvinėti, puošti sagomis ar kilpomis.

**Graižas** – kepurės lankas arba skrybėlės kraštas, dažniausiai žiedu dengiantis dėvinčiojo galvą.

**Husaras** (vengr. *huszar*) – kareivis, tarnaujantis kavalerijoje; husarai pirmiausia susikūrė Vengrijoje XV a., XVI a. – Lenkijoje; kaip sunkioji kavalerija Abiejų Tautų Respublikoje egzistavo iki XVIII a.; XVII a. pabaigoje – XVIII a. pradžioje buvo formuojami husarų pulkai Prancūzijoje, Austrijoje, Rusijoje ir Prūsijoje.

**Kaftanas** (turk. *kaftan*) – vyriškas ilgas, dažnai iki žemės, viršutinis drabužis, kilęs iš Artimųjų Rytų. Siauras, vienaėliu ar dviėliu užsegimu, ilgomis rankovėmis, dažniausiai sujuosiamas per liemenį. Buvo siuvas iš aksomo, milo ar gelumbės. Lietuvos Didžiojoje Kunigaikštystėje paplito XVI–XVIII a. iš pradžių vilkėtas didikų, vėliau ir valstiečių.

**Karabinas** (pranc. *carabine*) – trumpavamzdis ginklas, kuris, priklausomai nuo laikotarpio, galėjo būti trumpesnė muškietos arba šautuvo versija. Dažniausiai buvo naudojamas kavaleristų ir artileristų, kuriems įprasto vamzdžio ilgio muškietos ar šautuvas buvo nepatogūs ginklai.

**Karvašas** (lenk. *karwasz*) – kario rankų šarvinė apsauga, kilusi iš Rytų. Sudaryta iš dviejų plieninių dalių, kurios sujungtos žalvariniais vyriais. Prie rankos karvašas fiksuotas dviem sagtimis ir dviem dirželiais. Jis dengdavo dilbį, nuo pavojingo smūgio saugodavo ir petikaulį bei sąnarį. Abiejų Tautų Respublikoje naudotas tarp XVII a. paskutinio ketvirčio ir XVIII a. pirmosios pusės, kartu su žiediniais, karaceniniais ir husarų šarvais.

**Kirasa** – (pranc. *cuirasse*, iš vid. pranc. *curasse*, *cuirasse*, iš lot. *coriacea* „odinė“; padaryta iš odos“, iš lot. *corium* „oda“ + lot. *-acea* -iška; -inė) – šarvas, dengiantis krūtinei iš visų pusių, paprastai sudarytas iš sujungtų antkrūtinio ir antnugarinio dalių, lietuviškai dar vadinamas krūtinišarvu.

**Kiveris (šako)** (angl. *shako*, lenk. *szaco*, rus. кивер) – seno- viška aukšta, cilindro formos (dažnai į viršų plėtėjanti, kartais –

siaurėjanti) kariška kepurė, atliekanti šalmo funkciją. Tokios kepurės dažnai priekyje turi stogelį, o virš jo – dalinio simbolikos metalinę plokštelę ir dekoratyvinius raištelius bei pomponus. Kiverius paprastai darydavo iš audeklo ar fetro, užtempto ant odinio karkaso. Snapelis iš odos. XIX a. kiveriai tapo įprastine kariška uniformine kepure įvairių šalių kariuomenėse.

**Kokarda** (pranc. *cocardes*) – metalinis uniforminės kepurės ženklukas, dekoracinė kepurės arba šalmo dalis, paprastai simbolizuojanti politines pažiūras, karinį statusą, pulką arba užimamas pareigybes. Kokardos būna įvairių formų, tačiau dažniausiai sutinkamos – apvalios. Siuvamos iš prabangaus audinio, dažnai dekoruojamos iš brangiųjų metalų pagamintais heraldikos simboliais.

**Kontušas** (lenk. *kontusz*, vengr. *köntös*) – tai Lenkijos ir Lietuvos didikų bei pasiturinčių vyrų viršutinis drabužis, dėvėtas ant žipono nuo XVII a. pradžios iki XVIII a. pabaigos, kartais ir XIX a. Drabužio formavimuisi įtakos turėjo Rytų šalys ir vengrai, kontušas buvo panašus į kaftaną. Jis buvo ilgas, priglundęs prie liemens, apačioje platėjantis, su klostėmis nuo juosmens nugaroje. Siuvas iš storesnių audinių, tokių kaip gelumbė, aksomas ar atlasas, ir dažnai dekoruotas galionais bei dekoratyvinėmis juostomis. Kontušas galėjo būti pamuštas šilku, medvilne arba kailiu (lapės, voverės, sabalo, lūšies). Rankovės buvo nesusiūtos nuo pažasties iki riešo, todėl kabėjo laisvai arba būdavo užmetamos ant pečių. Šis drabužis buvo sujuosiamas kontušo juosta, o jo forma ir detalės keitėsi priklausomai nuo dėvėjimo laikotarpio.

**Kurtka** (lenk. *kurtka*) – tai trumpas švarkas, kurio apatinė dalis baigiasi tarp juosmens ir klubų. Žodis kilęs iš Viduramžių lotynų kalbos žodžio *curtus*, reiškiančio „trumpas“, ir į slavų kalbas pateko per vengrų kalbą, kur buvo vartojamas žodis *kurta*. „Kurtka“ yra bendrinis švarko pavadinimas, tačiau karinėje terminologijoje reiškia prigludusį švarką su dviguba krūtine, nukirptą iki juosmens, dažnai su plastronu – kontrastingos spalvos audinio atvartu, dengiančiu krūtine.

**Lampasas** – (vok. *lampassen* dgs. < pranc. *lampas* – dekoratyvinis raštuotas audinys) – spalvotos medžiagos juosta išilgai uniforminių kelnų šoninės siūlės.

**Mentikas** (vengr. *mente*) – brandeburgų kilpomis puošta ir kailiu apsiūta viršutinė striukė, dažniausiai nešiojama permesta ant vieno peties. Tautinis vengrų drabužis, nešiotas ant dolmano.

**Misiurė** (lenk. *misiurka*, rus. *мицюрка*) – rytietiškos kilmės šalmas, susidedantis iš plokščios viršugalvį saugančios dalies (varpo) ir prie jos prikabinotos ant pečių krintančios žiedinės dalies. Šalmas, nešiotas su atitinkamu pošalmiu, buvo paplitęs Osmanų imperijoje, totorių chanatuose, Vengrijoje, Lenkijoje ir Lietuvoje, Kaukaze ir kai kuriuose kituose kraštuose. Lenkijoje ir Lietuvoje misiures ir žieduočius nešiojo kavalerija.

**Mundur** (pranc. *monture* < lot. *mundus* – gražus, puošnus) – instrukciją atitinkantis kurios nors organizacijos narių, karinių dalinių arba gamyklos darbuotojų uniforminis švarkas.

**Muškieta** (pranc. *mousquet*) – per laibgalį užtaisomas šaunamasis ginklas, naudotas XVI–XIX a. Muškietai, priklausant nuo laikotarpio ir paskirties, galėjo būti su dagtine, ratukine, titnagine ar kapsuline spynomis. XIX a. vid. lygiavamzdes muškietas pakeitė muškietos graižtviniu vamzdžiu. XIX a. 7-ajame ir 8-ajame dešimtmeciuose muškietos buvo pakeistos į modernius per drūtgalį užtaisomus šautuvus graižtviniu vamzdžiu.

**Pelisa** (pranc. *pelisse*) – kilmė siekia lotynišką terminą *pellis*, kuris reiškia „kailis“. Žodis „pelisse“ prancūzų kalboje buvo naudojamas apibūdinti šiltą, kailiu puoštą apsiaustą, kurį dėvėdavo tiek vyrai, tiek moterys, ypač XVIII–XIX a.

**Pentinas** (lenk. *peța*) – geležinis lankelis su ratuku, pritaikomas prie raitelio bato arkliai paraginti.

**Pomponas** (pranc. *pompon*) – apskritas, kirptas, vilnonis ar ašutinis rutuliukas, su vielos šakute įsmeigiamas kepurėn su žiedeliu, užmaunamu ant šakutės tarp kepurės ir pompono. Kavalerijoje buvo naudojamas baltos spalvos.

**Poručikas** (lenk. *porucznik*, rus. *поручик*) – Lenkijos ir LDK kariuomenėse samdytos kavalerijos ir pėstininkų vėliavos arba kuopos vado pavaduotojas, atitinkantis leitenantą. XVII a. poručikai tapo tiesioginiais tautinio autoramento vėliavų vadovais. Ilgainiui, ypač XVIII a. didelę dalį poručikų funkcijų perėmė vietininkai.

**Regimentas** (lot. *regiment* – vedimas) – XVII–XVIII a. Abiejų Tautų Respublikos kariuomenės karinis vienetas. Buvo svetimšalių autoramento sudėtinė dalis, atitiko pėstininkų, kavalerijos pulką. Regimentą sudarė štabas, nuo kelių iki keliolikos kuopų ar eskadronų, tarnavo nuo 200 iki 2 000 karių.

**Rotmistras** (lenk. *rotmistrz*, rus. *ротмистр*, vok. *Rittmeister*) – Lenkijos ir LDK kariuomenėse samdytos kavalerijos, pėstininkų vėliavos ar kuopos vadas. XVI a. pėstininkų kuopų vadai pradėti vadinti kapitonais, o rotmistrais – tik tautinės pėstininkijos (lenkiškųjų, vengriškųjų ir rinktinių) vėliavų bei kavalerijos vadai. XVII–XVIII a. tautinės kavalerijos (husarų, kazokų, šarvininkų ir petihorų) vėliavų rotmistrais paprastai tapdavo ne profesionalūs karininkai, o dignitoriai, žymūs ir pasiturintys valstybės veikėjai, vietoj kurių vėliavoms tiesiogiai vadovaudavo poručikai ir vietininkai.

**Rozetė** (pranc. *rosette* – rožytė) – apskritas dekoratyvus, ornamentas, sukomponuotas iš išcentrine tvarka sudėliotų augalų lapų, gėlių žiedų, abstrakčių formų.

**Sultonas** (turk. *sultan*) – kepurės, dažniausiai karinės, papuošalas iš plunksnų arba ašutų.

**Šuba** (lenk. *szuba*, liet. paltas) – viršutinis drabužis, dėvėtas Abiejų Tautų Respublikoje XV–XVII a. Šuba buvo pasiūta iš damasto (audinys kilęs iš Damasko) arba gelumbės, turėjo rankoves ir kailinę apykaklę, kailio pašiltinimą, nebuvo užsagstomas.

**Šarovarai** (lenk. *szarawary*, rus. *шаровары*, ukr. *шаровари*) – XVI–XVIII a. ATR ir kai kuriuose aplinkiniuose kraštuose dėl Rytų įtakos paplitusios plačios kelnės. Lenkijoje, Lietuvoje buvo civilių ir karių aprangos dalis. Išpopuliarėjo tarp Ukrainos gyventojų, tapo svarbia tautinio kostiumo, kartu ir kazokų aprangos dalimi.

**Šyšakas** (lenk. *szyszak*, rus. *шишак*, vengr. *sisak*, vok. *zischägge*) – atviras kūgio arba pusrutulio formos šalmas su skruostų, sprando ir nosies apsauga bei snapeliu. Kartais turėdavo keterą (skiauterę). Šyšakas kildinamas iš antikinės Graikijos ir Romos, Viduramžiais naudotas islamo kraštuose, XVI a. paplito Vidurio ir Rytų Europoje.

**Škofija** (it. *scuffia*, lenk. *szkofija*) – šalmo arba vyriškos kailinės kepurės papuošalas, padarytas iš erelių ar kitų paukščių plunksnų, įstatytų į metalinį laikiklį, dekoruotas filigranu (juvelyrinis dirbiny) ir nusagstytas brangakmeniais. Kartais būdavo daromas iš metalinių paaukuotų plunksnų. Turkijoje škofija buvo

narsumo ženklas, suteikiamas už karinius nuopelnus. Naudojamas XVI–XVII a. sandūroje Abiejų Tautų Respublikoje ir Vengrijoje.

**Tesakas** (sen. aukšt. vok. *dusack, dusäck, dussack, dysack, tesak, tuseckn, thuseckn, disackn, dusägge, dusegge, dusegg, ček. tesák*) – kertamasis ginklas, kurio XVIII–XIX a. dažniausiai buvo ginkluoti pėstininkai ir artileristai. Nepaisant to, kad kartais yra vadinamas „trumpuoju kardu“, tesakas giminingas kardui ir kalavijui. Rankena panaši į kardo, o geležtė gali būti šiek tiek lenkta arba tiesi.

**Trikornė** – (ang. *tricorn*, pranc. *tricorne* – trikampė) – trikampė kepurė, populiari XVIII a., dėvėta kilmingųjų. Buvo uniformos dalis daugelyje šalių. Puošiama plunksnomis, kokardomis, apsiūta aukso ar sidabro siūlais, juostelėmis. Vyravo daugiausia juodos spalvos trikornės.

**Tunika** – (lot. *tunica*, semitų k. – *kittan*) – senovės romėnų vyrų ir moterų drabužis iš dviejų stačiakampio audinio gabalų, susiūtų šoninėmis siūlėmis, su rankovėmis arba be jų. Tunikos tipo drabužiai vyravo Vakarų Europoje V–XIII a. Siūtos iš įvairių audinių, dažniausiai iš vilnos, drobės, rečiau – šilko.

**Ulonas** (lenk. *ulan* vns. < turk. *oglan* – vaikas, šaunuolis) – lengvosios kavalerijos karys; ulonai susiformavo XIII–XIV a.

mongolų-totorių kariuomenėje. Lietuvoje ir Lenkijoje ulonai sutinkami nuo XVI a.

**Vėliava, kuopa** (lenk. *chorągiew, rota*, rus. хоругвь, рота) – organizacinis vienetas Lenkijos Karalystės ir LDK kariuomenėje, iki XVIII a. išlikęs jų tautiniame autoramente. Vėliavomis buvo įprasta vadinami husarų, kazokų, šarvininkų ir petihorų, lengvųjų raitelių ir tautinių pėstininkų organizacinius vienetus.

**Vyža** – iš karnų pintas senovinis apavas.

**Žiedmarškė** – iš sujungtų žiedelių pagaminti šarvai, galėjo būti iki kelių, tačiau dažniausiai būdavo gaminami trumpesni apie 1–1,2 m ilgio su įvairaus ilgio rankovėmis. Lietuvos Didžiojoje Kunigaikštystėje dėvėti iki XVII a. pirmosios pusės. Žiedeliai buvo įvairių diametrų ir formų bei atspalvių. Dažniausiai žiedeliai buvo kniedijami.

**Žiponas** (lenk. *żupan*, rus. жупан, ukr. жупан) – ilgas susagstomas viršutinis drabužis, XVI–XVIII a. dėvėtas visų socialinių sluoksnių vyrų, tačiau turtingų bajorų žiponas buvo pasiūtas iš brangesnių ir spalvingų medžiagų. XVII a. žiponas dažnai buvo nešiojamas po kontušu, o XVIII a. tapo su juo sudaromo komplekto apatine dalimi.





# Santrauka

The uniform is not only a functional garment, but also a reflection of the historical tradition and cultural values of a society, manifested in the integration of national symbols, colours, religious and cultural symbols and attributes into the design of military clothing.

The history of the Lithuanian military uniform resonates with the general trends of change in military dress, but due to the specific conditions of its historical development, it is characterised by distinctive features. The project „Reconstructions of historical uniforms of Lithuanian soldiers” was initiated in 2017 to mark the centenary of the restoration of the Lithuanian Armed Forces. The main objective of the project is to reconstruct the military uniforms worn by Lithuanian soldiers in different historical periods.

The selected representative military costumes were reconstructed on the basis of a diverse source base: archaeological and iconographic material, written sources and photographic documentation. Until now, there has not been a single exposition in Lithuania that consistently and comprehensively reflects the history of Lithuanian military dress from prehistoric times to the period of the freedom struggle and resistance. Some of the uniform sets from earlier centuries have not survived, there is a lack of information about them and no attempts have been made to reconstruct them - only sporadic, often private initiatives can be mentioned.

More than 20 uniforms were reconstructed during the project and accompanying information texts were produced. The album contains photographs and

sketches of the most uniform and its details and fragments, providing a coherent overview of the evolution of the Lithuanian soldier's clothing and equipment.

The reader will get acquainted with the clothing of a Baltic warrior in prehistoric times, the military dress of the Grand Duchy of Lithuania infantry and cavalry (15<sup>th</sup> century warrior, 16<sup>th</sup> century light hussar and rifleman's clothing, 17<sup>th</sup> century petyhorcy officer's, dragoon's, rifleman's uniform, 18<sup>th</sup> century guardsman's, artillerist's and infantryman's uniforms), and will also learn about the, how the participants of the 1831 and 1863 uprisings were trained, how the uniforms of soldiers and other personnel (dragoons, airmen, hussars, ulons, nurses) of the period of the First Republic of Lithuania evolved, and the uniforms of women and men partisans of the period of the Resistance.

The album of reconstructions of military clothing and uniforms is a special insight into an important segment of Lithuanian military history - the military outfits worn by Lithuanian soldiers, who felt a unique duty to protect and defend the country and experienced a sense of pride in their military service. The public is given the opportunity to experience an aesthetic and visually rich journey through the daily routine of the soldiers' clothing in different historical periods of the Lithuanian state, to get to know how the military clothing changed and evolved, how these processes were influenced by the transformations in the development of the state and the changes in warfare and armaments.





# Bibliografija

## Archyviniai šaltiniai

- Lietuvos centrinis valstybės archyvas (LCVA), F. 384
- Lietuvos ypatingasis archyvas (LCVA), F. K-1, K-5
- Lietuvos nacionalinė Martyno Mažvydo biblioteka (LNB)
- Lietuvos nacionalinis muziejus (LNM), Taurapilio kasinėjimų radinių aprašų kortelės
- Vytauto Didžiojo karo muziejus (VDKM)

## Archyvinių iliustracijų šaltiniai

- Lietuvos centrinis valstybės archyvas (LCVA)
- Lietuvos ypatingasis archyvas (LYA)
- LGGRTC Okupacijų ir laisvės kovų muziejus
- Vytauto Didžiojo karo muziejus (VDKM)

## Publikuoti šaltiniai

- *Accurate Vorstellung der Königlich Pohlnischen Armee nach der auf dem in Jahre 1775 gehaltenen Reichstage festgesetzten Stärke und Uniform [...] = Etat Actuel De L'Armee De Sa Majeste Le Roi De Pologne ainsi qu'il a été stipulé à la Diète tenue en 1775 où l'on trouve La Force Et L'Uniforme [...]*, Nürnberg, 1781.
- Happel, E. W., *Neu-eröffnete Welt-Galleria, oder, Allgemeine Schau-Bühne aller Kriegs-, Staats-, historischen und galanten Begebenheiten, wie auch anderer Denckwürdigkeiten der Welt*. Leipzig, Johann Christian Langen, 1703. Iliustravo: Johann Christoph Weigel.
- Kitowicz J., *Opis obyczajów za panowania Augusta III*, Oprac. Roman Pollak, Wrocław, 1951.
- Lelešius-Grafas J., *Partizanų kapeliono dienoraštis*, Kaunas, J laisvę fondas, 2006.
- *Lietuvos Metrika. Knyga Nr. 564 (1553-1567): Viešųjų reikalų knyga Nr. 7*, Vilnius, Mokslo ir enciklopedijų leidykla, 1997.
- Ubiór szeregowego kawaleryi narodowej i pułków przedniej straży wojska Obojga Narodów, [S.l.: s.n., post 2 III 1791].

## Literatūra

- Alekūnas A., Mūsų uniformos trūkumai, *Kardas*, Nr. 7, 1937, p. 163.
- Airini V., *PRO DEO ET PATRIA. Lietuvos Didžiosios Kunigaikštystės husarai 1500–1673. Abiejų Tautų Respublikos husarų ginkluotė Vytauto Didžiojo karo muziejaus rinkiniuose*, Kaunas, 2013.
- Bragdon Kathleen J., Ethnographic overview and assessment Cedar Creek and Belle Grove National Historical Park, Boston, *Northeast Region Ethnography Program National Park Service*, 2009.
- Biedrońska-Słota B., Molenda M., The Emergence of a Polish National Dress and Its Perception, *European History Yearbook, Vol. 20: Dress and Cultural Difference in Early Modern Europe*, Oldenbourg, De Gruyter, 2019.
- Brzezinski, *Polish Armies, t. 1: 1569–1696*, London, Osprey Pub., 1987.
- Čivilytė A., Sulaužytas kalavijas: tarp karybos ir ritualo, *Kultūros paminklai*, Vilnius, 2004, Nr. 11, p. 96–97.
- Danielewski M., Rekonstrukcja historyczna czy odtwórstwo historyczne? Uwagi na marginesie książki Jolanty Aliny Daszyńskiej, *Kwartalnik historii kultury materialnej*, 2022, (70) 3, s. 347–358.
- Daszynska J. A., *Rekonstrukcja historyczna: wybrane refleksje wasne*, Łódź, Wydawnictwo Uniwersytetu Łódzkiego, 2021.
- Dusevičiūtė-Neimontienė G., Postmodernus istorinės rekonstrukcijos judėjimas Lietuvoje, *Res Humanitariae*, 2019, Nr. 26, p. 92–109.
- Gembarzewski B., *Żołnierz polski. Ubiór, uzbrojenie i oporządzenie od wieku XI do roku 1960, T. 1 wieki XI-XVII*, Warszawa.
- Gloger Z., *Encyklopedia staropolska*, t. 3, Warszawa, 1902.
- Gorski K., *Historia piechoty polskiej*, Kraków, Spółka wydawnicza Polska, 1893.
- Jacek Jaworski, *1831 metai. Lietuvos pasirinkimas*, Vilnius, 2022.
- Kowalska J. R., *The traditional costume of nobility and bourgeoisie as an expression of patriotism in 19th century Poland*, 2020.
- Kap. Kr-tis, Išeiginės uniformos klausymu, *Kardas*, Nr. 15, 1927.
- Kraunaitis I., Mūsų kavalerijos organizavimas ir jos veikimas pirmame nepriklausomybės dešimtmetyje, *Mūsų žinynas*, 1928, Nr. 45.

- Kerridge, E., *Textile Manufactures in Early Modern England*, 1988.
- Lewandowski G., Rekonstrukcja historyczna jako jawisko kulturowe, *Officina Historiae*, 2022, Nr. 5, s. 119–134.
- Lukminaitė S., Karo sanitarijos tarnybos veikla Nepriklausomybės kovų metu (1919–1923 m.), *Vytauto Didžiojo karo muziejus 2018 metais. Almanachas*, Kaunas, 2019.
- Maciejewski M., *Broń strzelecka wojsk polskich w latach 1717–1945*, Szczecin, 1991.
- Markowski S., Rekonstrukcje historyczne w wychowaniu młodzieży, *Zeszyty naukowe wswol*, 2009, 1 (151), s. 6–81.
- Matuszak T., Rekonstrukcja historyczna – badania oraz promocja dzie, p'jow region, *Opinie i analizy*, 2022, Nr. 58, s. 1–9.
- *Military History: The Definitive visual guide to the objects of warfare*, Smithsonian, DK, 2015.
- Mollo B., Mollo J., *Uniforms of the Imperial Russian army*, Poole, Blandford Press, 1979.
- Niemirycz A., Why Did Cyprian Norwid Wear the konfederatka?: The Crime of Wearing a Black Dress, *Çankaya University Journal of Humanities and Social Sciences*, 2024.
- Rakutis V., *LDK kariuomenė ketverių metų seimo laikotarpiu (1788–1792)*, Vaga, 2001.
- Rakutis, V. Lietuvos kariuomenės organizaciją reglamentuojantys dokumentai 1717–1775 metais, *Karo archyvas*, Vilnius, Generolo Jono Žemaičio Lietuvos karo akademija, 2003, t. 18, p. 65–121.
- Plk. ltn. J. Rapšys, Mūsų uniformos keitimo reikalai, *Kardas*, Nr. 4, 1937, p. 96.
- Ratajczyk L., Teodorczyk J., *Wojsko Powstania Kościuszkowskiego w oczach współczesnych malarzy*, Warszawa, 1987.
- Rimša E., *Lietuvos Didžiojo kunigaikščio Vytauto antspaudai ir žemių heraldika*, Vilnius, Lietuvos istorijos institutas, 2016.
- Rospond V. W., *Polish Armies of the Partitions 1770–1794*, Oxford, 2013.
- Lietuvos kariuomenė svetimšalių akimis XVI–XVII a., sud. R. Kamuntavičius, V. Rakutis, Vilnius, 2009.
- Tautavičius A., Taurapilio „kunigaikščio“ kapas, *Lietuvos archeologija*, Vilnius, Mokslas, 1981, t. 2, p. 18–43.
- *Už laisvę ir tėvynę*, sud. Lietuvos gyventojų genocido ir rezistencijos tyrimo centras, 2024.
- [Be autoriaus], Užmirštosios, *Kardas*, 1926, Nr. 25.
- Vaičėnionis J., *Lietuvos karių uniformos ir lengvieji ginklai XX amžiuje*, Vilnius, Baltos lankos, 2004.
- Vaitkevičius V., Petrauskienė A., *Lietuvos partizanų valstybė*, Vilnius, Alma littera, 2019.
- Žlabys J., Iš kur yra kilę gusarai?, *Karys*, 1927, Nr. 23.
- Вейдеко М., *Грюнвальд. Хоругви зі сходу*, Нас час, 2010.

## Iliustracijų sąrašas

- 1 pav. Taurapilio „kunigaikščio“ kapo eksplikacija (iš A. Tautavičius, Taurapilio „kunigaikščio“ kapas, *Lietuvos archeologija*, Vilnius, Mokslas, 1981, t. 2, p. 21)
- 2 pav. Raitelio pentinų dalies rekonstrukcija (LNM, Taurapilio kasinėjimų radinių aprašų kortelės)
- 3 pav. „Kunigaikščio“ kape rasto kalavijo makščių spalvoto metalo apkaustai su dviem atkurtomis detalėmis (LNM, Taurapilio kasinėjimų radinių aprašų kortelės)
- 4 pav. Rekonstruotos Taurapilio „kunigaikščio“ aprangos eskizai (aut. B. Turskis)
- 5 pav. Marienverderio pilies vartų viršutinės freskos fragmentai (iš [www.karys.lt](http://www.karys.lt))
- 6 pav. Trakų kunigaikščio Kęstučio antspaudas (1379) (Vario raižinys pagal K. V. Kielinskiego XIX a. piešinį. E. Rimšos kolekcija. Iš Z. Kiaupa, J. Kiaupienė, A. Kuncevičius, *Lietuvos istorija iki 1795 metų*, Vilnius, 2000, p. 115)
- 7 pav. Šarvus dėvintys lietuvių ir lenkų kariai su vėliavomis (iš B. Gembarzewski, *Żołnierz polski. Ubiór, uzbrojenie i oporządzenie od wieku XI do roku 1960*, T. 1 wieki XI–XVII, Warszawa, s. 131)
- 8 pav. Rekonstruotos XV a. lietuvių kario aprangos eskizai (aut. B. Turskis)
- 9 pav. „Oršos mūšis“. Dail. Hans'as Krell'as, XVI a. (iš J. Vaičėnionis, *Lietuvos karyba nuo baltų iki XXI amžiaus*, Šviesa, 2011, p. 66–67)
- 10 pav. Paveikslo „Oršos mūšis“ fragmentas: husaro apranga ir ekipuotė (iš B. Gembarzewski, *Żołnierz Polski...T. 1*, s. 169)
- 11 pav. Rekonstruotos 1514 m. lengvojo husaro aprangos eskizai (aut. B. Turskis)
- 12 pav. Pėstininkai M. Bielski'o „Lenkijos kronikos“ raižinyje ir „Oršos mūšis“ paveiksle (iš B. Gembarzewski, *Żołnierz Polski...T. 1*, s. 189)
- 13 pav. Lenkų pėstininkai A. Leutensack'o graviūroje, vaizduojančioje 1587 m. Byčinos mūšį (iš B. Gembarzewski, *Żołnierz Polski...T. 1*, s. 267)
- 14 pav. XVI a. pradžios pėstininkai M. Bielski'o „Lenkijos kronikos“ raižinyje, vaizduojančiame 1512 m. Višnioveco mūšį (iš B. Gembarzewski, *Żołnierz Polski...T. 1*, s. 187)
- 15 pav. Rekonstruotos XVI a. pėstininko aprangos eskizai (aut. B. Turskis)
- 16 pav. Petihorai su palyda graviūroje, vaizduojančioje M. K. Radvilos įžengimą į Vieną 1679 m. (iš B. Gembarzewski, *Żołnierz Polski...T. 1*, s. 483)
- 17 pav. Petihorai dail. Władysława Szernerio (1836–1915) paveiksle „Priešakinė sauga“ (Przednia straż) (iš *Obraz z kolekcji Państwa Anny i Ryszarda Trześniowskich zamieszczony w kalendarzu „Malarstwo“ fundacji Dzieciom „Zdqżyć z potocq“*, 2007)

- 18 pav. Rekonstruotos XVII a. petihoro uniformos eskizai (aut. B. Turskis)
- 19 pav. Dragūnas dail. J. Brandt'o paveiksle „Lisovskininkai – šaudymas iš lanko“, 1885 m. (Lisowczycy – Strzelanie z łuku) (iš S. Krzysztofowicz-Kozakowska, *Malarstwo Polskie w zbiorach za granicą*, Kraków: Wydaw. Kluszczyński, 2003)
- 20 pav. Dragūnai dail. W. Zylinski'o 1813 m. akvarelėje pagal 1660 m. A. van Westerveld'o paveikslą originalą (iš B. Gembarzewski, *Żołnierz Polski...*T. 1, s. 445)
- 21 pav. Rekonstruotos XVII a. dragūno uniformos eskizas (aut. B. Turskis)
- 22 pav. Lenkų ir vengrų pėstininkai (iš B. Gembarzewski, *Żołnierz Polski...*T. 1, s. 393)
- 23 pav. Haidukas (Ein Heyduck) (iš E. W. Happel, *Neu-eröffnete Welt-Galleria, oder, Allgemeine Schau-Bühne aller Kriegs-, Staats-, historischen und galanten Begebenheiten, wie auch anderer Denckwürdigkeiten der Welt*, Leipzig, Johann Christian Langen, 1703, iliustr. nr. [ 27]. Iliustravo: J. Ch. Weigel.)
- 24 pav. Rekonstruotos XVII a. šaulio uniformos eskizai (aut. B. Turskis)
- 25 pav. Lenkijos ir Lietuvos valstybės gvardiečiai, vilkintys 1732 m. uniformą. J. Ch. Mock'o paveikslas „Karinės pratybos Černiakovo laukuose ir Krulikarnioje 1732 m.“ (Kampament na Polach Czerniakowskich i Królikarni w 1732 roku) fragmentas (iš <https://muzeumwp.pl/>)
- 26 pav. Rekonstruotos 1732 m. gvardiečio uniformos eskizai (aut. B. Turskis)
- 27 pav. 1775 m. artilerijos korpuso kariai. (iš *Accurate Vorstellung der Königlich Pohlischen Armee nach der auf dem in Jahre 1775 gehaltenen Reichstage festgesetzten Stärke und Uniform [...] = Etat Actuel De L'Armee De Sa Majeste Le Roi De Pologne ainsi qu'il a été stipulé à la Diète tenue en 1775 où l'on trouve La Force Et L'Uniforme [...]*, Nürnberg, 1781, nr. 63)
- 28 pav. Rekonstruotos 1775 m. artileristo uniformos eskizai (aut. B. Turskis)
- 29 pav. 1775 m. Lietuvos kariuomenės pėstininkai, vilkintys senesnio modelio uniformą (iš *Accurate Vorstellung der Königlich Pohlischen Armee nach der auf dem im Jahre 1775...*, nr. 37)
- 30 pav. XVIII a. pab. Lietuvos kariuomenės pėstininkas (iš *Wojsko Powstania Kościuszkowskiego w oczach współczesnych malarzy*, Warszawa, 1987)
- 31 pav. Abiejų Tautų Respublikos karo komisijos išleisto įsakymo, nustatančio naują pėstininkų uniformos modelį, fragmentas (iš *Ubiór szeregowego kawaleryi narodowej i pułków przedniej straży wojska Obojga Narodów*, [S.l.: s.n., post 2 III 1791])
- 32 pav. Rekonstruotos 1794 m. pėstininko uniformos eskizai (aut. B. Turskis)
- 33 pav. Mūšis ties Olšynka Grochowska (Olszynka Grochowska) dail. Wojciech'o Kossak'o paveiksle, 1928 m. (iš [www.muzeumwp.pl](http://www.muzeumwp.pl/))
- 34 pav. Rekonstruotos 1831 m. sukilėlio aprangos eskizai (aut. B. Turskis)
- 35 pav. „Sausio sukilimo dalgininkų būrys“ (Grupa kosynerów z powstania stycziowego), 1863 m., nežinomas aut. (iš <https://wielkahistoria.pl/>)
- 36 pav. Sukilėlis dail. A. Grottger'o paveiksle „Atsisveikinimas su sukilėliu“ (Pozegnanie powstanca) 1866 m. (iš <https://zbiory.mnk.pl/en/search-result/advance/catalog/329236>)
- 37 pav. Sukilėliai dail. A. Grottger'o piešinyje „Mūšis“ (Bitwa), 1863 m. (iš <http://www.pinakoteka.zascianek.pl/>)
- 38 pav. Sukilėliai dail. A. Grottger'o piešinyje „Dalgių kaldinimas“ (Kucie kos), 1863 m. (iš <https://zbiory.mnk.pl/pl/katalog/40768>)
- 39 pav. Rekonstruotos 1863 m. sukilėlio aprangos eskizai (aut. B. Turskis)
- 40 pav. Trečiojo dragūnų Geležinio Vilko pulko vyr. ltn. Aleksas Vaišvila su 1923 m. modelio uniforma (iš J. Vaičėnonis, *Lietuvos karių uniformos ir lengvieji ginklai XX amžiuje*, Baltos lankos, 2004, p. 71)
- 41 pav. Rekonstruotos 1923 m. Trečiojo dragūnų Geležinio Vilko pulko karininko uniformos eskizai (iš LNB, „Įsakymas Kariuomenei“, 1923, nr. 53, <https://www.epaveldas.lt>)
- 42 pav. Lakūnas mokinyas Aleksas Sviklys, 1936 m. balandžio 6 d. (iš VDKM, sign. Fa-12645-146)
- 43 pav. Antanas Gustaitis prie ANBO I, Aleksoto aerodromas, 1925 m. (iš VDKM, sign. Fa-15862)
- 44 pav. Rekonstruotos 1923 m. karo aviacijos karininko uniformos eskizai (iš LNB, „Įsakymas Kariuomenei“, 1923, nr. 53, <https://www.epaveldas.lt>)
- 45 pav. Lietuvos kariuomenės Vyriausiojo štabo viršininikas gen. štabo plk. Povilas Plechavičius dėvi husaro uniformą, Kaunas, 1929 m. (iš VDKM, sign. Fa-17333-431)
- 46 pav. Rekonstruotos 1931 m. Pirmojo Lietuvos didžiojo etmono Jonušo Radvilos pulko husaro, majoro, uniformos eskizai (iš LNB, „Įsakymas Kariuomenei“, 1931, nr. 6, <https://www.epaveldas.lt>)
- 47 pav. Lietuvos kariuomenės kariai ir medicinos seserys Karo ligoninės palatoje. XX a. 3 deš. (iš VDKM, sign. Fa-24685)
- 48 pav. Rekonstruotos 1931 m. karo medicinos seselės aprangos eskizai (iš LNB, „Įsakymas Kariuomenei“, 1931, nr. 6, <https://www.epaveldas.lt>)
- 49 pav. Lietuvos kariuomenės Antrojo ulonų Lietuvos didžiosios kunigaikštienės Birutės pulko karys. Alytus, XX a. 4 deš. II p. (iš VDKM, sign. Fa-23890)
- 50 pav. Lietuvos kariuomenės Antrojo ulonų Lietuvos didžiosios kunigaikštienės Birutės pulko ulonas. Alytus,

- 1933 m. (iš J. Vaičėnonis, *Lietuvos karių uniformos ir lengvieji ginklai XX amžiuje*, p. 71)
- 51 pav. Rekonstruotos 1934 m. Lietuvos kariuomenės Antrojo ulonų Lietuvos didžiosios kunigaikštienės Birutės pulko ulono uniformos eskizai (iš LNB, „Įsakymas Kariuomenei“, 1934, nr. 19, <https://www.epaveldas.lt>)
  - 52 pav. Dainavos apygardos Kazimieraičio rinktinės partizanai su partizanėmis dėvi karines uniformas. 1948 m. (iš LGGRTC Okupacijų ir laisvės kovų muziejus, sign. PF709)
  - 53 pav. Kėstučio apygardos Lydžio rinktinės partizanai dėvi karines uniformas. 1947 m. (iš LGGRTC Okupacijų ir laisvės kovų muziejus, sign. P-P810)
  - 54 pav. Dainavos apygardos vado [1946 m.] įsakymas Nr. 57 dėl partizanų uniformos, skiriamųjų ženklų, sužaidimo ženklo ir kt. (iš LYA, f. K-1, ap. 58, b. 44618/3, bylos tomo. nr. 14, l. 188)
  - 55 pav. Dainavos ir Tauro apygardų partizanų susitikimas. 1948 m. vasara. Lietuvos kariuomenės uniformos su įvairiais ekipuotės elementais (iš LGGRTC Okupacijų ir laisvės kovų muziejus, sign. PF1071)
  - 56 pav. Partizano ženklo aprašymas ir jo dėvėjimo taisyklės (iš LYA, f. K-5, ap. 1, b. 2, l. 57 ir 57a)
  - 57 pav. Kokardos ir partizano ženklo brėžiniai (iš LYA, f. K-5, ap. 1, b. 6, l. 158 ir 160)

# Munduro spalvos



VI–XX a. vidurio lietuvių karinės aprangos  
ir uniformų rekonstrukcijų albumas

Atsakingoji redaktorė Kristina Petrauskė  
Kalbos redaktorė Sigita Meškinienė  
Dailininkė Aida Janonytė

2025 09 26. Tiražas 800 egz. Užs. Nr. GL-368.  
Išleido Lietuvos Respublikos krašto apsaugos ministerija,  
Totorių g. 25, LT-01121 Vilnius.  
Maketavo Krašto apsaugos ministerijos bendrųjų reikalų departamento  
Vaizdinės informacijos skyrius, Totorių g. 25, LT-01121 Vilnius.  
Spausdino Lietuvos kariuomenės Karo kartografijos centras,  
Muitinės g. 4, Domeikava, LT-54359 Kauno r.

© Vytauto Didžiojo karo muziejus, 2025

ISBN 978-609-412-252-1

Leidinio bibliografinė informacija pateikiama Lietuvos nacionalinės  
Martyno Mažvydo bibliotekos Nacionalinės bibliografijos duomenų banke (NBDB)